



Owner's Manual

C50

▲ WARNING For your safety, it is important that you completely read the owner's manual and all warning labels.

Contents

English	P. 1-8
Français	P. 9-16
Deutsch	P. 17-24
Español	P. 25-32
Italian	P. 33-40
Dutch	P. 41-48
Svenska	P. 49-56
Português	P. 57-64
Polski	P. 65-72

⚠ WARNING

For your safety, it is important that you completely read the owner's manual and all warning labels.

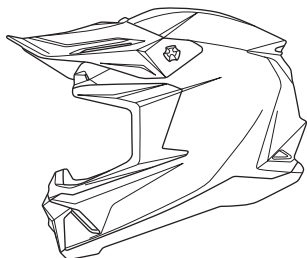

C50



Advanced Polycarbonate Compound (APC)



Advanced Channeling Ventilation System



Designed to provide a perfect goggle fit



Removable and washable interior



Interchangeable cheek pads throughout all sizes



Double D-ring

※ Please visit www.hjchelmets.com for more information about HJC helmets.

Sepecifications

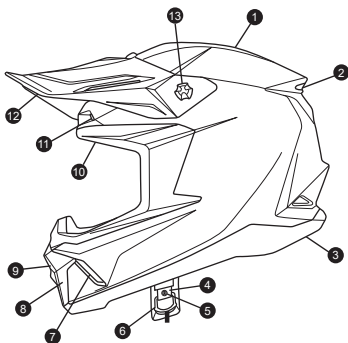

1. Outer shell
2. Rear vent
3. Shell gasket
4. Chin strap
5. Chin strap snap
6. Double "D" ring
7. Side chin vent
8. Mouth vent
9. Mouth vent deco
10. Eyeport gasket
11. Forehead vents
12. Peak visor
13. Peak visor bolt

Mouth Vent Deco Removal

1. To detach, pull the center part of the mouth vent.

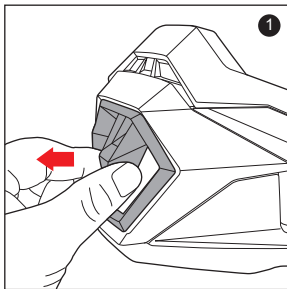

Mouth Vent Deco Installation

1. Insert the top hook of the mouth vent deco first.
2. Press the left and right side points vertically to snap them into place.
3. Press the left and right of the bottom part vertically to snap them into place.

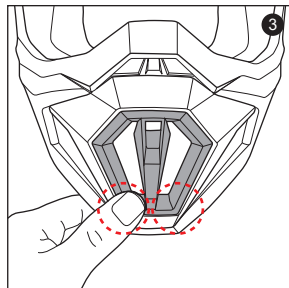
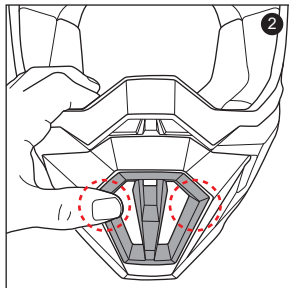
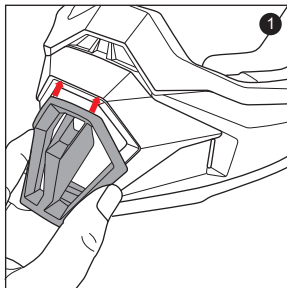

⚠ WARNING Always check to make sure helmet pads are installed before using the helmet. A helmet with missing or improperly installed pads may increase your risk of serious injury or death in an accident.

Cheek Pad Removal

There are 3 snaps holding the cheek pad in place.

1. Gently pry the cheek pad away from the interior, releasing the snaps.
2. Grasp the cheek pad near its center and gently pull it free from the chin strap.

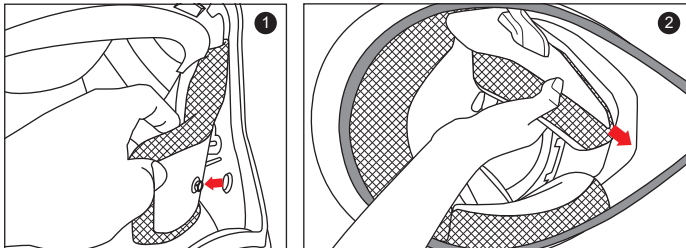

Cheek Pad Installation

1. Feed the chin strap through the opening in the cheek pad.
2. Clip the cheek pad's 3 small male snaps to the 3 female snaps fixed on the shell interior.

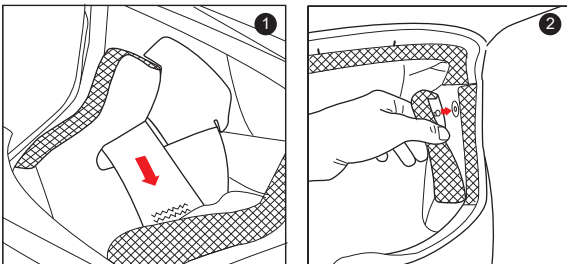

Comfort Liner Removal

1. Grasp the comfort liner fabric as close as possible to its plastic base and pull/pry away from the helmet. Notice how the comfort liner plastic section aligns with the shell plastic sleeve. This will help orient you with the reinstallation.
2. Repeat same at rear.

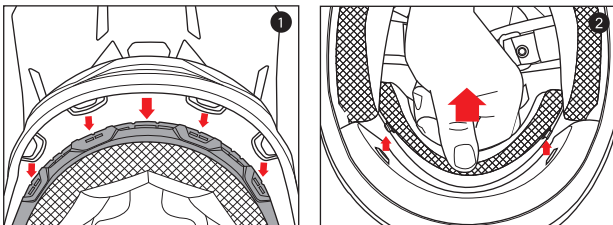

Comfort Liner Installation

1. Install the front section first by aligning the plastic shell base and the comfort liner plastic sleeve, ensuring that the center and side holes are properly aligned. Press the comfort liner plastic sleeve (center portion) into the center of the channel which is built into the plastic shell base, working your way outward to each side.
2. Align and snap the two rear snaps into place.

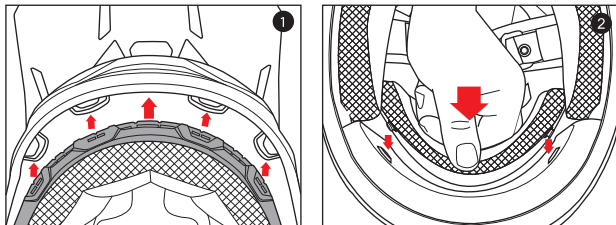

Important Safety Information

⚠ WARNING

The instructions in this manual are designed to help you select the right helmet, wear it properly, take care of it, and know when to replace it. Failure to follow these instructions may increase your risk of serious injury or death in an accident.

In order to get the most protection possible from your helmet, you should always do the following:

- Wear your helmet when you ride;
- Handle your helmet carefully to avoid accidental damage; and
- Ride safely – do not take risks because you are wearing a helmet.

Although your HJC helmet is designed to reduce or prevent some injuries when worn, no helmet can protect you from all possible or foreseeable impacts. For example, your helmet cannot protect you from spinal or neck injuries. In addition, there is no guarantee that your helmet will PREVENT injuries to the area of your head that is covered. A low speed accident may even result in serious injury or death.

Selecting the Right Helmet

⚠ WARNING Never buy a used helmet or borrow someone else's helmet. Over time the protective foam in helmets will adjust to the contours of a user's head. A used or borrowed helmet may not offer as much protection as a new helmet.

⚠ WARNING Wearing the wrong size helmet can increase your risk of serious injury or death in an accident. A helmet that is too large for your head may be dislodged or knocked off in an accident. To select the right size helmet for your head, follow these instructions :

1. **Measure your head.** Wrap a tape measure around your head about one inch (2.5cm) above your eyebrows.
2. **Use the sizing chart** to select the helmet size that corresponds most closely to your head measurement. If your head size falls between two helmet sizes, try on the larger helmet first and then the smaller size.

Size Chart

⚠ WARNING The size chart is only for reference. Always try the helmet on and follow this manual's instructions for a proper fit.

	XS	S	M	L	XL	2XL
Hat Size	6 3/4 - 6 7/8	6 7/8 - 7	7 1/8 - 7 1/4	7 1/4 - 7 3/8	7 1/2 - 7 5/8	7 3/4 - 7 7/8
Centimeter	54-55	55-56	57-58	58-59	60-61	62-63
Inch	21 1/4 - 21 5/8	21 5/8 - 22	22 3/8 - 22 7/8	22 7/8 - 23 1/4	23 5/8 - 24	24 3/8 - 24 3/4

3. **Try on the helmet** by grasping both chin straps to pull the helmet completely onto your head, ensuring that the top of your head is in contact with the top of the helmet interior.
4. **Check for a proper fit.** To make sure your helmet is the right size, check that :
 - The helmet inner lining fits snugly around your head.
 - The top pad presses firmly on your head.
 - The cheek pads contact your cheeks.
 - There is no space around your brow under the inner lining. Test this by trying to insert your fingers. If the helmet does not fit snugly, try on a smaller size.
5. **Check your field of vision when trying on a helmet.** Some helmets may obstruct or block your vision when looking left, right, up, or down.

⚠WARNING Always make sure you can see well enough to safely operate your motorcycle.

6. **Test the helmet fit** by placing your hands on each side of the helmet. While holding your head as motionless as possible, try rotating your helmet from left to right then up and down. If you can feel the helmet padding sliding on your head, it is too big, try a size smaller. You should feel the helmet move the skin on your head and face as you try to move the helmet.



7. **Fasten the retention system (chin strap)** as tight as possible under your jaw without causing pain. There must be no slack in the strap, and the strap must be tight up against your jaw.

8. **Test the retention system (chin strap)**

- Put your hands on the back of the helmet and try to push the helmet off by rotating it forward.
- Put your hands on the front of the helmet above your forehead (or on the chin guard) and try to push the helmet off by rotating backward.



⚠WARNING If helmet comes off or shifts over your eyes, try another size or another model or brand. You must be able to see the edge in your upper field of vision.

Repeat steps 3 through 8 until you find a helmet that fits your head snugly and securely.

Using Your Helmet Correctly

⚠WARNING

To reduce the risk of serious injury or death and to help prevent damage to your helmet :

- **Never adjust your helmet accessories while riding** – Only make helmet adjustments when stopped.
- **Never drop your helmet** – Dropping your helmet may crack the shell or damage the protective foam. The damage may not be visible. Your helmet is only designed for ONE impact. Refer to “Helmet Replacement” for more information on what to do after helmet has been dropped.
- **Never wear anything between your head and your helmet** – this may reduce the effectiveness of your helmet.
- **Never hang or hook your helmet on anything including mirror stalks or sissy bars** - Doing so may cause damage to the helmet protective foam or liner.
- **Never use insect repellent on or around your helmet** – insect repellent may damage your helmet’s visor, shell, protective foam, or other components.
- **Never expose helmet to gasoline or gasoline fumes** – Gasoline may damage your helmet’s visor, shell, protective foam, or other components.
- If you have any questions on what other substances may damage your helmet, please contact us.
- **Always wear eye protection** – Always wear eye protection when riding.
- **Always be alert for sounds** – Your helmet may impair your hearing. However, your helmet is not a form of hearing protection.
- **Always store your helmet in its helmet bag** when not in use to help reduce accidental surface damage.

⚠WARNING To reduce the risk of serious injury or death, always use your helmet correctly.

Inspect your helmet

To ensure that your helmet is in the best condition to maximize your protection, always inspect your helmet for damage before riding :

- **Check the visor screws** – retighten if necessary. Be sure not to over-tighten any screws. Center screws can break and visor screws can strip the screw sleeves if over-tightened.
- **Check for helmet damage.** If your helmet is damaged or cracked, stop using it immediately. See “Helmet Replacement” section for further information. If your helmet has been dropped, you may not be able to see the damage.
- **Check for worn or damaged parts.** Plastic components may wear out over time. If you find worn or damaged parts, replace them or purchase a new helmet. See “Replacement Parts” for information on parts replacement.

⚠WARNING If parts fall off while riding, your vision may be blocked which could cause an accident.

- **Check the retention system (chin strap) for damage.** If it is frayed or ripped, replace the helmet.
- **Check that all pads are in place.** Both of the cheek pads and the crown pads must be in place.

Fasten the Retention System

Fasten the retention system (chin strap) as tight as possible under your jaw without causing pain. There must be no slack in the strap, and the strap must be snug up against your jaw. If the retention system is not tight, your helmet may become dislodged or knocked off in an accident.

⚠WARNING Do not rely on the snap to secure the helmet. The snap is provided only to prevent the strap from flapping in the air. Fasten the retention system only in the following manner:

Double “D” Ring

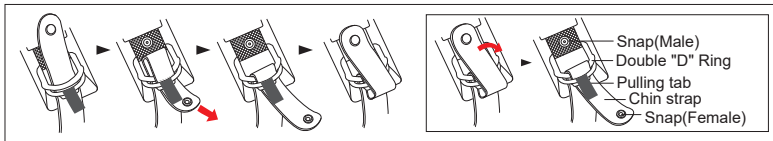

◯Maintaining Your Helmet Correctly

Shell Cleaning

⚠WARNING Do not apply paint, stickers, petrol, or other solvents to this helmet.

Only use approved methods to clean the helmet. Using other unapproved chemicals or methods may damage the helmet shell or lining. A damaged helmet may increase your risk of serious injury or death in an accident.

Glossy Finish. HJC recommends cleaning your helmet with products designed for automotive cleaning and polishing. All HJC helmets are finished with an automotive type base coat/clear coat finish. Rubbing compounds can be used for deep cleaning to remove many scratches and scuffs. Follow the product's instructions diligently. Over polishing with rubbing compounds can cause light abrasions which may dull the finish of your helmet.

Stickers and decals will leave adhesive residue when removed. To remove the adhesive residue, use alcohol swabs. Be certain to immediately wipe away the excess liquid and clean the area with soap and water once the adhesive residue is removed. Do not use excessive pressure while rubbing when attempting to remove the adhesive residue, instead use multiple light treatments.

Non-Glossy Finish. For our flat finish (non-glossy) helmets, we recommend using warm water and mild soap. Use multiple treatments for heavier dirt. Do not use excessive pressure or rubbing compounds while cleaning the surface as a “glossy” effect could be created, running the flat finish appearance.

1. Please clean helmets from dust, bugs or grass within one day.

■ Cleaning progress

- 1) Clean the helmet with warm water and cloth.
- 2) If there are any remains left, dry the helmet and remove any remaining contamination with rubber eraser.
 - * Do not use any alcohol or thinner to clean the helmet because they may damage the paint.
2. Avoid oil contamination as it is extremely difficult to clean once exposed.

Interior Cleaning

Although we recommend changing a helmet every 3 to 5 years, the accumulation of sweat, humidity and dirt can deteriorate the fabric and stitching and this may cause odor. To wash HJC removable pads, hand washing is recommended. If you use a washing machine, please use on "Delicate" setting and air dry. HJC do not recommend using spin-dryer for the interior pads as it may damage the material. For non-removable interiors, HJC recommends using anti-bacteria and mildew eliminating products such as "Helmet Fresh." or other similar product.

Vent Cleaning

Dirt and debris can find its way into venting of your HJC helmet. Compressed air cans used for cleaning computer keyboards may be used to blow the debris from the ventilation system. It is recommended that you remove any removable pads before doing this process.

Replacement Parts

⚠️WARNING

Always check to make sure helmet pads are installed before using the helmet. A helmet with missing or improperly installed pads may increase your risk of serious injury or death in an accident.

Do Not Modify Your Helmet

Modifying your helmet may increase your risk of serious injury or death in an accident. Do not modify your HJC helmet. Modifications include the following :

- drilling holes;
- cutting shell, liner, or strap;
- modifying the retention system, including adding a chin cup;
- removing parts;
- painting; and
- attaching accessories that are not manufactured by HJC for this helmet.

If you have questions about modifications, please contact HJC, See back cover for contact information.

Storing Your Helmet and Visor Correctly

⚠️WARNING An improperly stored helmet and visor can become damaged and may increase your risk of serious injury or death in an accident. You should:

- Store helmet and visor in a cool and dry place,
- Keep helmet and visor away from pets and other animals,
- Keep helmet and visor away from heat in excess of 50°C and do not set on or near hot surfaces.
- When helmets left out in the sun for extended periods of time, it may fade overtime.

Helmet Replacement

⚠️WARNING Although your HJC helmet is constructed with the best materials available to offer a long-lasting product, it will eventually need to be replaced. Immediately replace your helmet if:

- It has suffered an impact. Your helmet is only designed for ONE impact. An impact may fracture the outer shell or compress the impact absorbing liner. You may not be able to detect this damage. Any impact in a crash or a drop from as low as 4 feet is enough to damage your helmet.
- The shell, lining, or retention system is damaged. The helmet shell, the impact absorbing lining, and the retention system must be in good condition to provide you with the most protection.

Even if your helmet has not been damaged, it needs to be replaced every 3 to 5 years depending on how much you use it. Over time, UV rays and adhesive and component aging will damage your helmet. Wearing a damaged helmet may increase your risk of serious injury or death in an accident. If you are unsure if you need to replace your helmet, contact HJC before using your helmet again.

Helmet Disposal

⚠️WARNING If you buy a new helmet, destroy the old one to ensure it cannot be reused. Do not sell or give away your old helmet, even if it has not been damaged. Over time the protective foam in the helmet will adjust to the contours of your head. If someone else uses this helmet it will not provide them with as much protection.

Warranty

HJC hereby extends a limited warranty to the purchaser of a HJC helmet that the helmet is free of defects in materials and workmanship.

Coverage

This warranty is applicable to manufacturer's defects only and the warranty period varies between HJC models. The RPHA Series warrants up to 5 years from the date of purchase or 7 years from date of manufacture, while all other models warrant up to 3 years from the date of purchase or 5 years from date of manufacture (whichever comes first). This warranty does not apply to any problems that arise from wearer's misuse, negligence, modifications, accidents, etc. A change of fluorescent color is not subject to warranty as this is a typical characteristic of fluorescent color; it may fade or degrade depending on the user's environment.

Disclaimer

Any warranty of merchantability and any implied warranty are hereby expressly disclaimed. In addition HJC shall not be liable for any consequential damages.

Procedure

In order to receive warranty, please take your helmet, your receipt showing the date of purchase, and a brief memo that includes a description of the problem, your name, and phone number to the authorized HJC dealer from which you purchased your helmet.

⚠ Attention

Pour votre sécurité, il est important que vous lisiez intégralement le manuel d'utilisation et, les différentes consignes de sécurité.

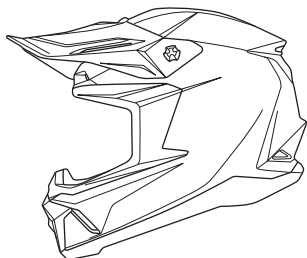

C50



Composé polycarbonate avancé (APC)



Système de ventilation avancé



Conçu pour offrir un ajustement parfait des lunettes



Intérieur amovible et lavable



Mousses de joues interchangeables dans toutes les tailles



Boucle Double "D"

※ Rendez-vous sur www.hjchelmets.com pour plus d'informations sur les casques HJC.

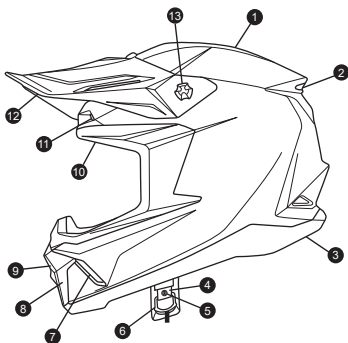

1. Coque extérieure
2. Aération arrière
3. Joint de coque
4. Jugulaire
5. Jugulaire de menton
6. Boucle Double "D"
7. Ventilation latérale du menton
8. Cache-nez
9. Cache ventilation bouche
10. Joint de l'écran
11. Ventilation frontale
12. Visière
13. Vise de la visière

Démontage du déco de l'évent de bouche

1. Pour le détacher, tirez sur la partie centrale de la ventilation de bouche.

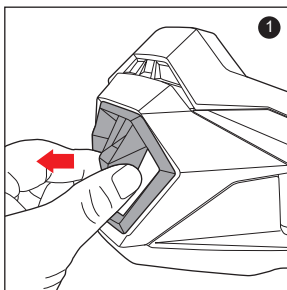

Installation du déco de la ventilation de bouche

1. Insérez d'abord le crochet supérieur de l'embout de la ventilation de bouche.
2. Appuyer verticalement sur les points latéraux gauche et droit pour les mettre en place.
3. Appuyer verticalement sur les points gauche et droit de la partie inférieure pour les mettre en place.

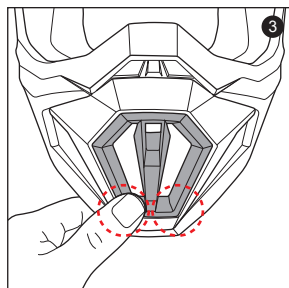
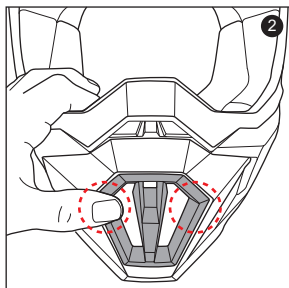
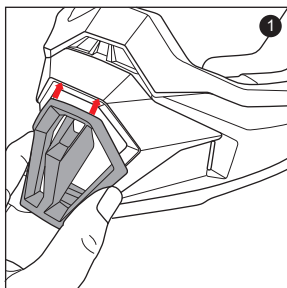

⚠ Attention Pour rendre sûr le casque, toujours vérifier que les garnitures sont installées avant de l'utiliser. Un casque où il manque, ou si les garnitures sont mal installées, peut augmenter le risque de dommages sérieux ou de mort lors d'un accident.

Démontage mousse de joue

Il y a trois lanières tenant la garniture des joues en place.

1. Tirer doucement la garniture des joues de l'intérieur, enlever les lanières.
2. Prendre la garniture des joues près de son centre et tirer doucement sur la sangle jugulaire.

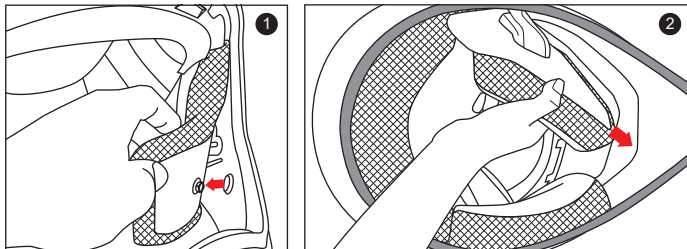

Installation mousse joue

1. Insérer la sangle jugulaire à travers l'ouverture de la garniture des joues.
2. Veuillez assembler les 3 clips ensemble à l'intérieur de la calotte.

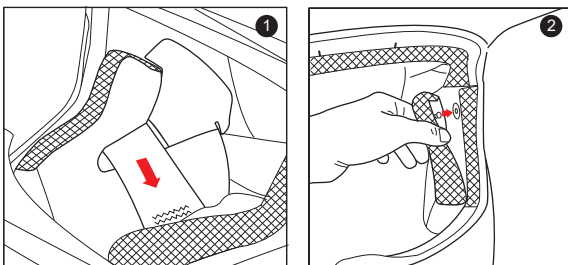

Retrait de la garniture de tête

1. Saisissez le tissu de la garniture de tête aussi près que possible de sa base en plastique et tirez pour l'éloigner du casque. Remarquez comment la section en plastique de la garniture de tête s'aligne avec le manchon en plastique de la coque. Ceci vous aidera lors de la réinstallation.
2. Refaite la même chose à l'arrière.

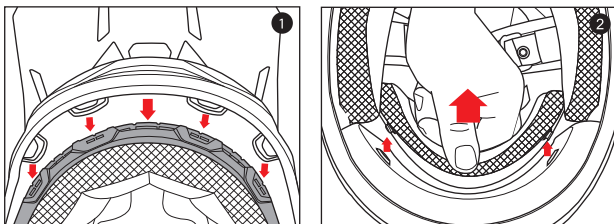

Installation de la garniture de tête

1. Installez d'abord la section avant en alignant la base en plastique de la coque et le manchon en plastique de la garniture de tête, en veillant à ce que les trous centraux et latéraux soient correctement placés. Que les trous centraux et latéraux sont correctement alignés. Appuyez sur le manchon en plastique de la garniture de tête au centre du canal qui est construit dans la base de la coque en plastique, en travaillant vers l'extérieur de chaque côté.
2. Alignez et pressez les 2 boutons pression arrière à leur place.

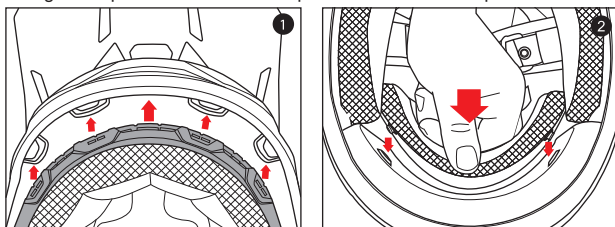

Informations importantes relatives à la sécurité

⚠ Attention

Les instructions fournies dans ce manuel sont destinées à vous aider à choisir le bon casque, à le porter correctement, à l'entretenir ainsi qu'à savoir quand le changer. Si vous ne suivez pas ces instructions, vous risquez de vous blesser gravement voire de perdre la vie en cas d'accident.

Afin que votre casque vous fournisse une protection optimale, il est impératif de tenir compte des points ci-dessous :

- Porter votre casque, lorsque vous roulez
- Prendre soin de votre casque afin de ne pas l'endommager
- Conduire prudemment ne prenez pas de risque du fait que vous portez un casque.

De plus, votre casque HJC est conçu pour réduire ou empêcher certaines blessures mais, aucun casque ne pourra vous protéger de tous les chocs possibles et imaginables. Par exemple votre casque ne protégera pas votre colonne vertébrale ou votre nuque. De plus, il n'y a aucune garantie que votre casque EMPECHERA des blessures dans la partie de votre tête qui est couverte. Même un accident à faible vitesse peut provoquer une blessure grave ou un décès.

Choisir le bon casque

⚠ Attention N'achetez jamais un casque d'occasion et n'empruntez pas le casque à quelqu'un. A force de le porter, l'intérieur (en mousse) prend la forme de la tête de l'utilisateur. Un casque d'occasion ou emprunté risque de ne pas protéger autant qu'un casque neuf.

⚠ Attention Porter un casque de taille inadaptée peut accroître le risque de blessure ou de décès en cas d'accident. Un casque trop grand peut bouger ou casser en cas de choc. Afin de choisir la taille la mieux adaptée, veuillez suivre les instructions ci-après.

1. Mesurez votre tête : utilisez un mètre à couturière pour mesurer le tour de tête. Placez celui-ci à environ 2,5 cm au-dessus des sourcils.
2. Utilisez la grille de tailles pour trouver la taille de casque qui correspond le mieux à votre tour de tête. Si votre tour de taille est entre deux tailles, essayez d'abord la taille au-dessus puis, la taille en-dessous de celle mesurée.

GRILLE DE TAILLES POUR LES CASQUES

⚠ Attention La grille des tailles est donnée à titre indicatif. Pour une tenue parfaite, essayez toujours le casque et suivez les instructions du manuel d'utilisation.

	XS	S	M	L	XL	2XL
Tour de tête	6 3/4 - 6 7/8	6 7/8 - 7	7 1/8 - 7 1/4	7 1/4 - 7 3/8	7 1/2 - 7 5/8	7 3/4 - 7 7/8
Centimètres	54-55	55-56	57-58	58-59	60-61	62-63
Pouces	21 1/4 - 21 5/8	21 5/8 - 22	22 3/8 - 22 7/8	22 7/8 - 23 1/4	23 5/8 - 24	24 3/8 - 24 3/4

3. Essayez votre casque en saisissant les deux parties de la jugulaire et, enfoncez complètement le casque sur votre tête, tout en vous assurant que le haut de votre tête touche l'intérieur du casque.

4. Vérifiez le maintien du casque. Assurez-vous de la bonne taille de votre casque, en vérifiant que :

- La garniture intérieure du casque épouse votre tête,
- La garniture tête appuie fermement sur votre tête,
- Les mousses joues soient en contact avec votre joue,
- Aucun espace n'existe entre votre front et la garniture.

Vérifiez ceci en essayant de passer vos doigts.

Si le casque ne vous va pas parfaitement, essayez une autre taille.

5. Vérifiez votre champ de vision lorsque vous essayez un casque. Certains casques peuvent gêner ou réduire votre champ de vision, lorsque vous regardez vers la droite, vers la gauche, vers le haut ou vers le bas.

▲ Attention Assurez-vous toujours d'avoir une bonne visibilité pour piloter votre moto en toute sécurité.

6. **Vérifiez le bon maintien de votre casque** en posant les mains de chaque côté. Maintenez votre tête le plus immobile possible et essayez de tourner le casque de gauche à droite puis, de bas en haut. Si vous sentez que la garniture intérieure de votre casque glisse sur votre tête, c'est que le casque est trop grand. Essayez une taille inférieure.



Lorsque vous bougez le casque, vous devez sentir le dessus de votre tête et la peau du visage bouger.

7. **Attachez la jugulaire**, le plus serré possible sous votre menton sans que cela ne vous fasse mal. Il ne doit pas y avoir de jeu au niveau de la jugulaire et, celle-ci doit être bien resserrée sous votre menton.

8. **Vérifiez la jugulaire**

- Posez les mains à l'arrière du casque puis essayez de le retirer en le faisant pivoter vers l'avant.
- Posez les mains sur le devant du casque au niveau du front (ou au niveau du cache menton) puis essayez de le retirer en poussant vers l'arrière.



▲ Attention Si le casque tombe ou arrive au niveau de vos yeux essayez une autre taille, un autre modèle ou marque. Vous devez être en mesure de voir le bord dans votre champ de vision supérieur.

Répétez les étapes 3 à 8 jusqu'à ce que vous trouviez le casque qui vous convienne parfaitement.

Utilisation correcte du casque

▲ Attention Afin d'éviter le risque de blessure grave ou de décès et, d'éviter d'endommager votre casque:

- Ne pas régler votre casque pendant la conduite, Régler le casque une fois à l'arrêt.
- Ne pas faire tomber votre casque - une fois tombé, le casque peut être fissuré au niveau de la coque ou de la mousse de protection. Le dommage peut être invisible. Votre casque peut supporter un seul impact. Veuillez consulter le chapitre "Remplacement du casque" pour plus d'informations.
- Ne rien placer entre votre tête et le casque - Autrement l'efficacité du casque est réduite.
- Ne pas accrocher le casque sur les rétroviseurs de la moto ou sur tout autre objet - ceci risque d'endommager la garniture intérieure du casque.
- Ne pas répandre d'insecticide sur le casque - ce produit risque d'abimer l'écran, la coque, la garniture intérieure.
- Ne pas exposer le casque à de l'essence ou de la vapeur d'essence - l'essence détériore l'écran, la coque, la garniture intérieure ou d'autres composants du casque.
- Ne pas utiliser le casque de nuit ou par visibilité réduite si l'écran est teinté.
- Si vous avez des questions sur d'autres substances qui peuvent endommager le casque, contactez-nous.
- Protéger les yeux lors de la conduite - Portez toujours des lunettes de protection lorsque vous roulez.
- Être attentif au bruit - votre casque peut réduire votre audition. Pourtant votre casque ne vous protège pas des bruits.
- Si le casque n'est pas utilisé, protégez-le avec la housse de protection afin d'éviter tout dommage sur la coque.

▲ Attention Afin d'éviter tout risque de blessures graves ou de décès, utilisez correctement votre casque.

Vérifiez votre casque

Afin d'être sûr que votre casque est en bon état pour optimiser votre protection, vérifiez votre casque avant de l'utiliser.

- Vérifier les vis de la visière – Resserrer si nécessaire. Ne pas serrer les vis trop fort. La vis centrale peut casser et les vis de la visière peuvent endommager le pas-de-vis si le serrage est trop fort.
- Inspectez le casque : si votre casque est endommagé ou fissuré, ne l'utilisez plus. Veuillez vous reporter au chapitre "Remplacement du casque" pour plus d'information. Si votre casque est tombé, le dégât peut ne pas être visible à l'œil nu.
- Vérifiez les pièces d'usure ou endommagées. Les composants plastiques s'usent au fil du temps. Si des pièces sont usées ou endommagées, veuillez les remplacer ou acheter un nouveau casque. Cf "Remplacement des pièces" pour plus d'information sur le remplacement des pièces.

⚠ Attention Si des pièces tombent lors de la conduite, votre visibilité peut être réduite, ce qui peut provoquer un accident.

- Contrôler le système de fermeture (boucle jugulaire). S'il est usé ou détérioré, remplacez le casque.
- Vérifiez que la garniture intérieure est en place. Les mousses joues et la garniture intérieure doivent être en place.

Boucler le système de fermeture

Le système de fermeture (boucle jugulaire) doit être bien resserré sous le menton, sans gêner. La boucle jugulaire ne doit pas être lâche et, doit être bien ajustée au niveau du menton. Si le système de fermeture n'est pas bien resserré, le casque pourrait bouger et se détacher en cas d'accident.

⚠ Attention Ne pas compter sur le système de fermeture pour assurer la sécurité. Celui-ci sert à empêcher la jugulaire de pendre dans l'air. Reserrez le système d'attache en suivant les indications ci-dessous:

Boucle Double "D"

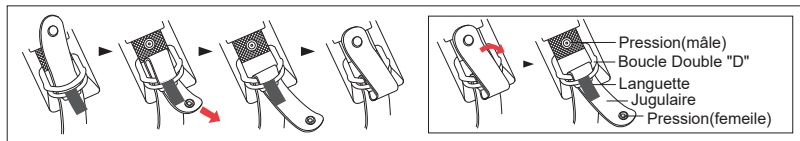

Entretien correct de votre casque

Nettoyage de la coque

⚠ Attention N'appliquer sur ce casque ni peinture, ni autocollant, ni essence, ni aucun autre solvant.

Respecter les instructions ci-dessous pour nettoyer le casque. L'utilisation de produits ou de procédés de nettoyage inappropriés peut abîmer la coque du casque ou la garniture intérieure. Un casque endommagé augmente le risque de blessure ou de décès en cas d'accident.

Finition brillante. HJC recommande de nettoyer votre casque avec des produits conçus pour le nettoyage et le polissage des automobiles. Un vernis de base et un vernis de finition de type automobile sont utilisés pour tous les casques HJC. Les produits nettoyants peuvent être utilisés pour un meilleur nettoyage et, pour enlever les rayures ou éraflures. Tenir compte des recommandations du fabricant de ces produits. L'utilisation excessive de produits de polissage risque de causer une légère usure qui va ternir la finition du casque. Des résidus collants restent après avoir retirés des autocollants ou décalcomanies. Pour enlever ces résidus, utiliser un tampon imprégné d'alcool. Après avoir nettoyé ces résidus, essuyez immédiatement l'excès de liquide et nettoyer la zone avec de l'eau et du savon. Ne pas frotter trop fort.

Finition mate. Pour nos casques à finition mate, nous recommandons l'usage d'eau tiède et d'un savon doux pour le nettoyage. Si nécessaire, répéter le traitement sans frotter trop fort. Un frottement trop fort risque de créer un effet brillant et de faire disparaître la finition mate.

1. Veuillez nettoyer chaque jour la poussière ainsi que tous les dépôts présents sur votre casque.

■ Procédure de nettoyage

1) Nettoyez le casque à l'aide d'un chiffon microfibre et de l'eau tiède.

2) S'il reste des dépôts, séchez le casque et utilisez une gomme en caoutchouc.

※ NE PAS UTILISER D'ALCOOL NI DE DETERGEANTS CAR ILS ENDOMMAGENT LA PEINTURE.

2. Evitez tout contact du casque avec de l'huile qui serait extrêmement difficile à nettoyer.

Nettoyage de l'intérieur

Même si nous recommandons de remplacer le casque tous les 3 à 5 ans, l'accumulation de la sueur, de l'humidité et de la saleté pourrait détériorer le tissu et les coutures et engendrer une mauvaise odeur. Pour la garniture intérieure démontable HJC recommande un lavage régulier à la main, si vous utilisez une machine à lavé, privilégiez un programme délicat et le séchage à l'air. L'utilisation du sèche-linge est fortement déconseillée. Pour la garniture intérieure non démontable, HJC recommande l'utilisation d'un produit éliminant les bactéries et les moisissures comme "Helmet Fresh".

Nettoyage des aérations

Des saletés et des débris peuvent pénétrer dans les aérations de votre casque HJC. Une bombe d'air comprimé telle que utilisée pour le clavier d'ordinateur, peut être utilisée pour expulser les débris des aérations. Avant de débiter cette opération, il est recommandé de retirer toutes les garnitures démontables.

Remplacement de pièces

⚠ Attention L'usage de pièces de rechange qui ne sont pas fabriquées par HJC, peut augmenter le risque de blessures graves ou de décès en cas d'accident. Utilisez uniquement les pièces d'origine HJC conçues spécialement pour votre casque.

Ne pas modifier votre casque

En modifiant votre casque, vous augmentez le risque de blessure ou de décès en cas d'accident. Ne modifiez pas votre casque HJC. Par modifications nous entendons :

- percer des trous
- couper la garniture ou la jugulaire
- modifier le système de fermeture
- enlever des pièces
- peindre
- utiliser des pièces de rechange qui ne sont pas d'origine HJC

Si vous avez des questions concernant la modification de votre casque, veuillez contacter HJC. Voir nos coordonnées au dos de la notice.

Stockage de votre casque et écran correctement

⚠ Attention Un casque et un écran mal entreposés peuvent être endommagés et vous augmentent le risque de blessures graves ou de décès dans un accident. Vous devez :

- Stocker le casque et l'écran dans un endroit frais et sec,
- Stocker le casque et l'écran loin des animaux de compagnie et d'autres animaux,
- Stocker le casque et l'écran à l'écart de la chaleur au-delà de 50°C et ne pas le fixer sur ou proche des surfaces chaudes.
- Une forte exposition au soleil durant de longues périodes peut endommager l'éclat des peintures.

Remplacer votre casque

⚠ Attention Bien que votre casque HJC soit fabriqué avec les meilleurs matériaux pour une utilisation dans la durée, il se peut qu'il soit nécessaire de le remplacer. Remplacez immédiatement votre casque lorsque :

- Le casque a subi un choc : votre casque est conçu pour résister à un seul choc Un choc peut provoquer un impact sur la coque extérieure ou la calotte intérieure. Vous pouvez ne pas vous apercevoir du dommage. Une chute d'une hauteur de 1 mètre est suffisante pour endommager votre casque.
- La coque, la garniture ou le système de fermeture sont endommagés : la coque, la garniture et le système de fermeture doivent être en excellent état afin de garantir la meilleure protection.

Même si votre casque n'est pas endommagé, il est recommandé de le remplacer tous les 3 ou 5 ans en fonction de l'utilisation. Au fil du temps, les rayons UV et le vieillissement des autocollants et des différents composants, risquent de détériorer votre casque. Le port d'un casque endommagé peut augmenter le risque de blessures graves ou de décès lors d'un accident. Si vous n'êtes pas sûr s'il faut remplacer votre casque ou non, contactez HJC, avant d'utiliser le casque.

Mettre le casque au rebut

▲ Attention En cas d'achat d'un nouveau casque, détruisez l'ancien afin de s'assurer qu'il ne sera plus utilisé. Il ne faut pas vendre ou donner l'ancien casque, même s'il n'est pas endommagé. Avec le temps, la garniture intérieure prend la forme de la tête. Si une autre personne l'utilise, la protection ne sera plus totalement assurée.

Garantie

HJC vous informe sur les limites de garantie. Le casque HJC est produit dans le respect des normes en vigueur. De sa conception à la réalisation du produit fini, il bénéficie de l'expérience et du savoir faire HJC. Nos casques sortent de production après avoir subis divers tests et contrôles. Ils ne sont livrés que s'ils sont conformes.

Couverture

La garantie n'est applicable que pour les défauts de fabrication et la période de garantie varie entre les modèles HJC. La série RPHA est garantie 5 ans à compter de la date d'achat ou 7 ans à compter de la date de fabrication, tous les autres modèles sont garantis 3 ans à compter de la date d'achat ou 5 ans à compter de la date de fabrication, peu importe l'échéance qui vient en premier. Cette garantie ne s'applique pas aux problèmes qui découlent de l'usage abusif, de la négligence, des modifications, d'accidents, etc... Le changement de couleur fluorescente n'est pas soumis à la garantie car il s'agit d'une caractéristique typique de la couleur fluorescente; elle peut s'estomper ou se dégrader selon l'environnement de l'utilisateur.

Limite de garantie

Sont exclues, toutes garanties commerciales et toutes garanties implicites à la vente.

Procédure

Afin de pouvoir bénéficier de la garantie, veuillez remettre à votre revendeur le plus proche, le casque, la facture d'achat et, un document, mentionnant vos coordonnées et, relatant la description du problème rencontré.

⚠️ Warnung

Im Interesse Ihrer eigenen Sicherheit empfehlen wir Ihnen, dieses Handbuch und alle Sicherheitshinweise vollständig durchzulesen.

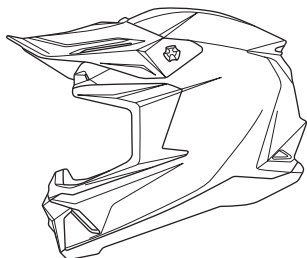

C50



Hochentwickelte Polycarbonat-Verbindung (APC)



Hochentwickeltes System mit Belüftungskanaelen



Entwickelt, um eine perfekte Passform für die Brillen zu gewährleisten.



Herausnehmbare und waschbare Innenausstattung



Wechselbare Wangenpolster in alle Größen



Doppel-D-Ring-Verschluss

※ Bitte besuchen Sie www.hjchelmets.com für weitere Informationen über HJC Helme.

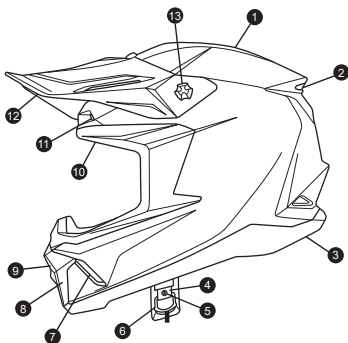

1. Außenschale
2. Hintere entlüftung
3. Helmkantendichtung
4. Kinnriemen
5. Druckknopf Kinnriemen
6. Doppel-D-Ring-Verschluss
7. Seitliche Kinnbelüftung
8. Kinnlüftung
9. Mundbelüftungsabdeckung
10. Visierdichtung
11. Stirnbelüftung
12. Helmschirm
13. Schraube für den Helmschirm

Entfernen der Mundbelüftungsabdeckung

1. Zum Abnehmen den mittleren Teil der Mundbelüftung herausziehen.

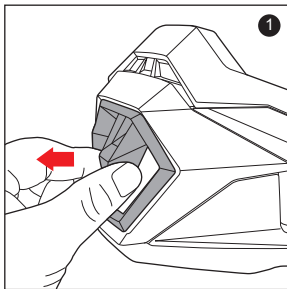

Installation der Mundbelüftungsabdeckung

1. Zuerst den oberen Haken der Mundbelüftungsabdeckung einführen.

2. Die linken und rechten Befestigungspunkte senkrecht nach unten drücken, bis sie einrasten.

3. Die linke und rechte Seite des unteren Teils senkrecht nach unten drücken, bis sie einrasten.

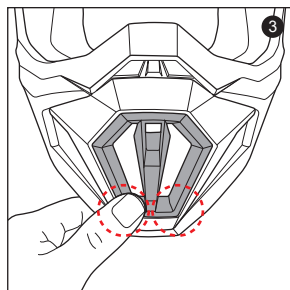
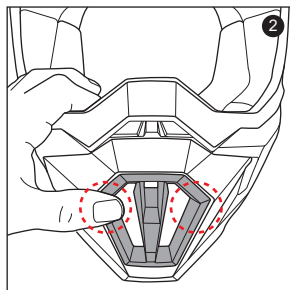
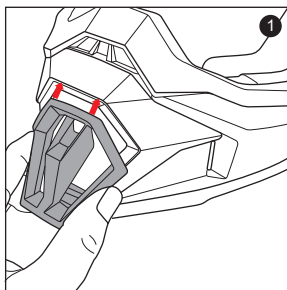

⚠ Warnung Prüfen Sie vor der Benutzung des Helms, ob die Wangenpolster fest montiert sind. Ein Helm mit fehlenden oder falsch montierten Wangenpolstern kann das Risiko schwerer oder tödlicher Verletzungen bei einem Unfall erhöhen.

Demontage der Wangenpolster

Die Wangenpolster sind mit je 3 Druckknöpfen an der Styroporschale befestigt.

1. Ziehen Sie die Wangenpolster vorsichtig ins Helminnere ab und lösen Sie die Druckknöpfe.
2. Wangenpolster von den Kinngurten abstreifen und heraus nehmen.

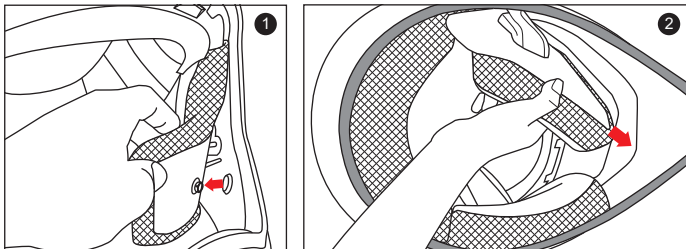

Montage der Wangenpolster

1. Fädeln Sie die Kinnriemenenden durch die Öffnungen in den Wangenpolstern. Wangenpolster in die richtige Position bringen.
2. Druckknöpfe andrücken und deutlich hörbar einrasten lassen. Wangenpolster sind als Ersatzteil lieferbar (immer paarweise).

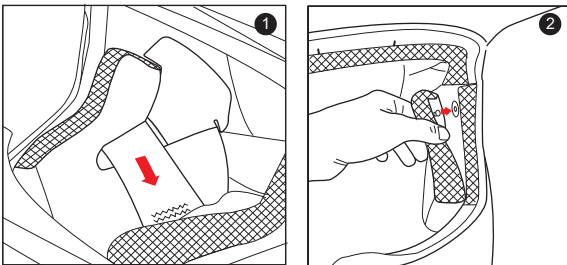

Demontage des Kopfpolsters

1. Fassen Sie den textilen Teil des Futters möglichst nahe an der vorderen Plastiklasche und ziehen Sie die Plastiklasche aus der Kunststoffhalterung heraus.
2. Lösen Sie die beiden Druckknöpfe am hinteren, unteren Helmrand und ziehen Sie dann das komplette Kopfpolster nach unten aus dem Helm heraus.

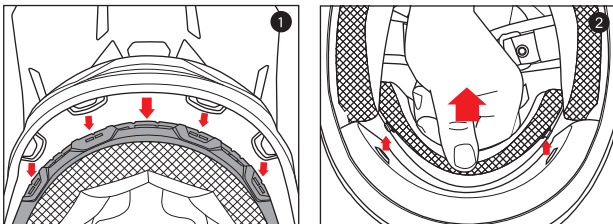

Montage des Kopfpolsters

1. Befestigen Sie das Kopfpolster, indem Sie die vordere Plastiklasche mittig in die Kunststoffhalterung (Stirnmitte) bis zum Einrasten einschieben. Anschließend die Plastiklasche links und rechts seitlich komplett einschieben.
2. Richten Sie die beiden hinteren Druckknöpfe aus und befestigen Sie sie mit den im Helm angebrachten Unterdruckknöpfen.

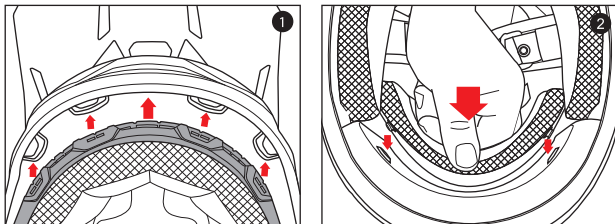

Wichtige Sicherheitsinformation

⚠️ Warnung

Diese Bedienungsanleitung soll Ihnen zeigen, wie man den richtigen Helm auswählt, wie man ihn korrekt trägt, wie man ihn pflegen sollte und wann es angebracht ist, ihn gegen einen Neuen auszutauschen. Das Nichteinhalten dieser Anleitung kann das Risiko, bei einem Unfall tödliche oder ernsthafte Verletzungen zu erleiden, erhöhen.

Um den größtmöglichen Schutz des Helmes zu nutzen, beachten Sie daher immer folgendes:

- Tragen Sie immer einen Helm, wenn Sie mit dem Motorrad fahren
- Behandeln Sie den Helm mit größter Sorgfalt.
- Fahren Sie defensiv, ohne Risiken einzugehen, auch wenn Sie einen Helm tragen.

Obwohl Ihr HJC-Helm zur Vermeidung oder Verringerung von Verletzungen entwickelt wurde, kann er Sie nicht vor allen vorhersehbaren Risiken bewahren. Dazu gehören u.a. Rückenmarks- und Halsverletzungen. Des Weiteren gibt es keine Garantie, dass der Helm Verletzungen in dem abgedeckten Kopfbereich verhindert. Ein Unfall bei geringer Geschwindigkeit kann bereits zu schweren oder tödlichen Verletzungen führen.

Auswahl des richtigen Helms

⚠️ Warnung Die Innenpolsterung jedes neuen Helmes passt sich im Laufe der Zeit den Kopfkonturen seines Trägers an. Deshalb bietet ein solcher Helm nur seinem Träger optimalen Schutz.

⚠️ Warnung Tragen Sie nie einen Helm, der Ihnen nicht passt. Ein zu großer Helm kann sich bei einem Unfall vom Kopf lösen und wegfliegen. Ein zu kleiner, enger Helm beeinträchtigt erheblich die Konzentration und das Wohlbefinden beim Motorradfahren.

1. Messen Sie Ihren Kopfumfang mit einem Maßband ca. 1 cm über den Augenbrauen und den Ohren.
2. Wählen Sie anhand des so festgestellten Kopfumfanges aus der unten stehenden Maßtabelle Ihre Helmgröße. Sollte Ihre Kopfgröße zwischen zwei Helmgrößen liegen, dann probieren Sie erst den größeren Helm und dann die kleinere Größe.

Größentabelle

⚠️ Warnung Die Größentabelle dient nur der Orientierung. Probieren Sie den Helm immer an und folgen Sie den Anweisungen in der Anleitung für einen optimalen Sitz.

Helmgröße	XS	S	M	L	XL	2XL
Kopfumfang / cm	54-55	55-56	57-58	58-59	60-61	62-63

3. Fassen Sie bei der Anprobe beide Enden des Kinnriemens und ziehen Sie den Helm über den Kopf. Achten Sie darauf, dass der Helm überall gleichmäßig an Ihrem Kopf anliegt, auch an der Kopfoberseite.

4. Prüfen Sie die richtige Passform. Überprüfen Sie, dass:

- Helminnenfutter und Polsterung überall komfortabel an Ihrem Kopf anliegen.
- die Überkopfpolsterung satt auf Ihrem Kopf aufliegt.
- die Wangenpolster ausreichend festen Halt bieten.
- es keinen Zwischenraum zwischen Augenbrauen und Innenpolsterung gibt.

Fingertest: versuchen Sie, einen Finger zwischen Augenbraue und Polsterung zu schieben.

Ist der Helm unbequem oder drückt er, probieren sie eine andere Größe.

5. Prüfen Sie unbedingt das Sichtfeld des Helmes nach oben, unten und nach beiden Seiten.

⚠️ Warnung Achten Sie immer auf ausreichende Sicht für eine sichere Fahrt.

6. Testen Sie die Passform des Helmes indem Sie beide Hände links und rechts an den Helm anlegen. Halten Sie den Kopf nun so unbeweglich wie möglich, und versuchen Sie mit

beiden Händen den Helm nach links und rechts sowie nach oben und unten zu drehen.

Wenn Sie dabei fühlen, dass die Helmpolsterung über Ihrem Kopf rutscht, dann ist der Helm zu groß. Probieren Sie die nächst kleinere Größe. Versuchen Sie erneut, den Helm zu drehen. Wenn Kopf- und Gesichtshaut diese Drehbewegungen mitmachen, haben Sie die richtige Größe gefunden. Der Helm darf jedoch an keiner Stelle zu sehr drücken und Schmerzen verursachen. Sie sollten den Helm mindestens 10 Minuten anlassen.



7. **Schließen Sie das Verschluss-System.** Der Kinnriemen sollte so eng wie möglich an Ihrem Kinn anliegen, ohne dabei Schmerzen zu verursachen. Er darf nicht durchhängen und sollte auf keinen Fall über das Kinn abzustreifen sein.

8. Testen Sie die Wirksamkeit des Verschluss-/Helmhaltesystems (Kinngurt)

- Halten Sie den Helm hinten mit beiden Händen fest und versuchen Sie ihn nach vorne über den Kopf zu schieben.
- Versuchen Sie das Gleiche in umgekehrter Richtung.



⚠️ Warnung Wenn der Helm sich löst oder über Ihre Augen rutscht, probieren Sie eine andere Größe oder ein anderes Modell oder eine andere Marke. Sie müssen in der Lage sein die obere Ecke in Ihrem Sichtfeld zu sehen.

Wiederholen Sie die Punkte 3-8 bis Sie einen Helm finden, der sicher und auch komfortabel sitzt.

☞Hinweise zum richtigen Umgang mit dem Helm

⚠️ Warnung Wie man das Risiko ernsthafter Verletzungen minimieren und darüber hinaus Beschädigungen am Helm vermeiden kann:

- Niemals Helmzubehör (z.B. Atemschutz) während der Fahrt montieren – Einstellungen am Helm (z.B. Kinngurtlänge) nicht während der Fahrt verändern.
- Den Helm niemals fallen lassen, da sonst Außenschale oder Styropor-Innenschale beschädigt werden können. Diese Beschädigung muss nicht sichtbar sein. Ihr Helm ist nur für die Aufnahme eines Aufschlages entwickelt. Weitere Informationen dazu auf ‚Austausch des Helms‘.
- Wenn Sie eine Sturmhaube tragen, sollte diese unbedingt auch bei der Anprobe des Helms getragen werden, um einen sicheren Sitz zu gewährleisten.
- Den Helm immer nur mittels des Befestigungsringes am Kinngurt mit dem Motorrad verbinden. Dabei sicherstellen, dass Polsterungen und Schale nicht beschädigt werden.
- Niemals Insektenentferner im oder am Helm verwenden. Insektenentferner kann Visier, Schale, Polster und andere Helmteile beschädigen.
- Den Helm niemals Benzin oder Benzingasen aussetzen. Benzin kann Visier, Schale, Polster und andere Helmteile beschädigen.
- Sollten Sie Fragen dazu haben, welche Einflüsse negative Folgen für Ihrem Helm haben könnten, dann setzen Sie sich bitte mit uns in Verbindung.
- **Tragen Sie immer einen Augenschutz** – Tragen Sie beim Fahren stets einen Augenschutz.
- **Seien Sie stets aufmerksam auf Geräusche** – Ihr Helm kann Ihr Hörvermögen beeinträchtigen. Allerdings bietet Ihr Helm keinen Gehörschutz.
- Den Helm immer im Helmbeutel aufbewahren, wenn er nicht in Gebrauch ist. Das verhindert unbeabsichtigte Kratzer an der Oberfläche.

⚠️ Warnung Den Helm immer richtig benutzen, um Verletzungen oder gar Todesfolgen zu reduzieren.

Prüfung des Helms

Um sicherzustellen, dass der Helm maximalen Schutz bietet, sollte er vor jedem Gebrauch auf Beschädigungen untersucht werden:

- Prüfung von Visier und Visierrasterung – Befestigung überprüfen und, falls erforderlich, Schrauben nachziehen. Dabei die Schrauben nicht überdrehen. Die Plastikgewinde an Schrauben und Visierhalterungen könnten sonst beschädigt werden.
- Den Helm auf Beschädigungen untersuchen – Zeigt der Helm Risse oder Beschädigungen, darf er nicht mehr benutzt werden. Weitere Informationen dazu auf ‚Austausch des Helms‘.
- Kontrolle von verschlissenen und defekten Teilen – Plastik- und Gummiteile können mit der Zeit verschlissen oder beschädigt sein. Diese Teile sind dann entweder gegen Originalteile auszutauschen oder ein neuer Helm ist anzuschaffen. Weitere Informationen dazu auf ‚Austauschen von Teilen‘.

⚠ Warnung Sollten sich Teile des Helms während der Fahrt lösen oder herausfallen, kann das die Sicht und den sicheren Sitz beeinträchtigen und zu Unfällen führen.

- Den Helmverschluss auf Beschädigungen untersuchen. Ist der Kinnriemen ausgefranst oder angerissen oder rastet das Helmschloss nicht mehr korrekt ein, sollten diese Teile von HJC ausgetauscht oder ein neuer Helm muss angeschafft werden.
- Alle Polsterteile auf festen Sitz überprüfen. Sowohl Wangenpolster als auch Überkopf- und Nacken-Polster müssen richtig positioniert sein und fest sitzen.

Schließen des Helmverschlusses

Ist der Helm richtig verschlossen, sollte der Kinnriemen so nah wie möglich am Kinn anliegen, ohne jedoch Schmerzen zu verursachen. Er darf nicht durchhängen und sollte auf keinen Fall über das Kinn rutschen können. Ist der Kinnriemen nicht eng genug eingestellt, kann der Helm bei einem Sturz oder Unfall abgestreift und weggeschleudert werden.

⚠ Warnung Schließen Sie den Kinnriemen immer so, wie in den Zeichnungen „Doppel D Ring“ dargestellt. Der Druckknopf am Gurtende des Doppel-D-Verschlusses hat nichts mit dem zuverlässigen Schließen zu tun, sondern soll nur das Flattern des Gurtes verhindern.

Doppel-D-Ring - Verschluss

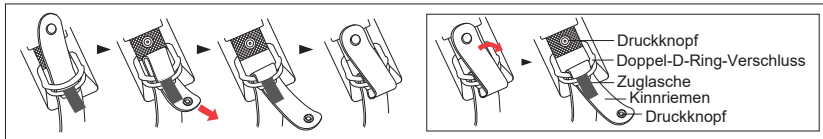

⓪Dauerhafte und richtige Pflege Ihres HJC-Helms

Reinigen der Helmschale

⚠ Warnung Keine Farbe, Aufkleber, Benzin oder Lösungsmittel auf diesen Helm auftragen.

Bitte den Helm nur so reinigen, wie nachfolgend beschrieben. Abweichungen davon oder die Anwendung nicht empfohlener Chemikalien/Reinigungsmittel kann Helmschale, Visier, Polsterungen, Futter und andere Helmtteile beschädigen. Damit wächst das Verletzungsrisiko bei Sturz und Unfall.

Hochglanzpflege. HJC empfiehlt zur Pflege des Helms Reinigungs- und Poliermittel aus dem Automobilbereich. Alle HJC Helme sind mit Autopflegemittel verträglichen Basis- und Klarlacken versehen. Dabei immer den Bedienungsanleitungen des jeweiligen Pflegeprodukts folgen. Ein übermäßiges Polieren kann zu einem Lackabrieb führen und den Glanz der Oberfläche ermatten lassen. Aufkleber und Dekore hinterlassen Kleberückstände, wenn man sie entfernt. Diese mit einem alkoholgetränkten Wattebausch entfernen. Stellen Sie sicher, dass Sie diese hochaktive Flüssigkeit komplett abwischen und diese Stelle anschließend mit Seife und Wasser noch mal reinigen. Beim Abreiben der Kleberückstände nicht zu fest reiben, sondern lieber mehrmals mit sanftem Druck wiederholen.

Matte Oberfläche. Zur Reinigung eines Helms mit matter Oberfläche nehmen Sie bitte warmes Wasser und eine milde Seife. Bei hartnäckigem Schmutz niemals zu fest reiben, sondern eine schonende Anwendung mehrmals wiederholen. Zu festes Reiben kann Glanz erzeugen und den Matteffekt ruinieren.

1. Bitte befreien Sie den Helm von Staub, Insekten oder Gras innerhalb eines Tages.

■ Reinigungsvorgang

1) Reinigen Sie den Helm mit warmem Wasser und einem Baumwolltuch.

2) Eventuelle Rückstände entfernen Sie nach dem Trocknen des Helmes mit einem Radiergummi.

※ Verwenden Sie keinen Alkohol oder chemischen Reiniger, weil dieser die Lackierung beschädigen könnte.

2. Vermeiden Sie Ölverschmutzungen, weil diese extrem schwierig zu entfernen sind.

Reinigung des Helminneren.

Obwohl wir empfehlen, den Helm alle 3-5 Jahre zu wechseln, kann die Ansammlung von Schweißrückständen, Feuchtigkeit und Schmutz Nähte und Futterstoffe beeinträchtigen und Gerüche verursachen. Herausnehmbare Polsterteile können per Handwäsche oder per Pflegewaschgang (30° Grad C.) in der Waschmaschine gewaschen werden. Anschließend an der Luft trocknen. Zum Reinigen der festen Teile empfehlen wir eine milde Seifenlauge. Mit klarem Wasser nachwischen. Von der Anwendung der im Handel erhältlichen Helmreinigungsmitteln raten wir ab.

Reinigung der Ventilation

Schmutz und Ablagerungen können in die Ventilation des Helms gelangen. Mit niedriger Druckluft die Ventilationsgänge ausblasen und Schmutz entfernen. Vorher jedoch alle abnehmbaren Innenpolster entfernen.

Ersatzteile

⚠ Warnung Die Verwendung von Ersatzteilen, die nicht von HJC hergestellt oder freigegeben sind, können das Risiko, bei einem Unfall tödliche oder ernsthafte Verletzungen zu erleiden, erhöhen.

Den Helm baulich nicht verändern

Kontaktieren Sie uns, falls Sie weitere Informationen zu dieser Norm haben möchten. Veränderungen an Ihrem Helm können das Risiko, bei einem Unfall tödliche oder ernsthafte Verletzungen zu erleiden, erhöhen. Daher sollten Sie Ihren Helm baulich nicht verändern. Diese Veränderungen schließen folgendes mit ein:

- Bohren von Löchern
- Beschneiden von Helmschale, Kinngurt und Futter
- Veränderungen am Verschlusssystem/-Gurt einschließlich der Montage eines Kinnschutzes
- Das Entfernen von Helnteilen
- Lackierungen
- Befestigung von Zubehör, das nicht von HJC hergestellt oder freigegeben wurde.

Sollten Sie hierzu Fragen haben, setzen Sie sich bitte mit HJC Deutschland in Verbindung (www.hjc.germany.de).

◌Helm und Visier richtig aufbewahren

⚠ Warnung Nicht ordnungsgemäß gelagerte Helme und Visiere können beschädigt werden und das Risiko schwerer oder tödlicher Verletzungen bei einem Unfall erhöhen :

- Bewahren Sie daher Helm und Visier an einem kühlen und trockenen Ort auf.
- Halten Sie Helm und Visier von Tieren fern.
- Helm und Visier nicht über 50 °C oder in der Nähe heißer Oberflächen lagern.
- Den Helm nicht zu lange in der Sonne stehen/liegen lassen, da ansonsten die Farben bleichen können.

◌Austausch des Helms

⚠ Warnung Obwohl wir Ihren HJC-Helm aus den besten verfügbaren Materialien hergestellt haben, könnte der Fall auftreten, ihn ersetzen zu müssen. Ersetzen Sie ihn umgehend, wenn:

- er einen Aufschlag erlitten hat. Ihr Helm ist nur für die Aufnahme eines Aufschlages entwickelt worden. Dieser Aufprall kann die äußere Schale beschädigen und/oder er kann die dämpfende Styropor-Innenschale zusammendrücken. Diese Schäden sind nicht immer ersichtlich. Jeder Aufprall und Schlag oder ein Fall aus einer Höhe von 1.20 m kann ausreichen, die optimale Schutzwirkung des Helms zu zerstören.
- die Außen- oder Innenschale oder das Verschluss-System beschädigt ist. Die Außenschale, die stoßdämpfende Innenschale und das Verschluss-System müssen ständig in bestem Zustand sein, um den besten Schutz gewährleisten zu können.

Auch wenn Ihr Helm offensichtlich nicht beschädigt ist, sollte er nach 3-5 Jahren ausgetauscht werden, abhängig davon, wie oft er benutzt wurde. Über die Zeit können UV-Strahlung sowie die Alterung von Klebstoffen und Teilen die Schutzwirkung des Helms beeinträchtigen. Das Tragen eines solchen Helms können das Risiko, bei einem Unfall tödliche oder ernsthafte Verletzungen zu erleiden, erhöhen.

Helmentsorgung

⚠ Warnung Wenn Sie einen neuen Helm kaufen, sollten Sie sicherstellen, dass der alte Helm nicht mehr benutzt werden kann. Verkaufen Sie ihn nicht und geben Sie ihn auch nicht an andere weiter, auch wenn keine offensichtlichen Schäden zu erkennen sind. Über die Zeit hat sich die weiche Styropor-Innenschale Ihren Kopfkonturen angepasst. Benutzt ein anderer Träger nun diesen Helm, kann er diesem nicht den gleich guten Schutz mehr bieten.

🔗 Gewährleistung

Garantieumfang

Diese Garantie gilt nur für Mängel des Herstellers, und die Garantiezeit variiert zwischen den HJC-Modellen. Die RPHA-Serie gewährt eine Garantie von bis zu 5 Jahren ab Kaufdatum oder 7 Jahre ab Herstellungsdatum, während auf alle anderen Modelle eine Garantie von bis zu 3 Jahren ab dem Kaufdatum oder 5 Jahre ab Herstellungsdatum gegeben wird. (Je nachdem, was zuerst eintritt) Diese Garantie gilt nicht für Probleme, die durch den Missbrauchs des Benutzers, durch Fahrlässigkeit, Änderungen, Unfälle, usw. verursacht werden. Eine Veränderung der fluoreszierenden Farbe unterliegt nicht der Garantie, da dies ein typisches Merkmal von fluoreszierenden Farbe ist. Je nach Umgebung des Benutzers können sie frühzeitig verblassen.

Geltungsbereich

HJC haftet, im Rahmen der gesetzlichen Gewährleistung, nur für herstellungsbedingte Mängel. Ausdrücklich ausgenommen vom Garantieschutz sind Mängel, die durch Transportfehler, Bedienungsfehler, Fahrlässigkeit oder Nachlässigkeit beim Gebrauch oder der Pflege, durch Veränderungen oder Reparaturen durch nicht freigegebene Teile und nicht autorisierte Personen oder durch Unfälle verursacht worden sind.

Reklamationsabwicklung

Um eine Garantieleistung in Anspruch nehmen zu können, gehen Sie bitte mit dem Helm und dem, mit Datum versehenen, Einkaufsbeleg zu dem HJC-Fachhändler, bei dem Sie den Helm erworben haben. Fügen Sie bitte eine kurze Erklärung mit Ihrem Namen, Telefon-Nr. und der Reklamationsbeschreibung bei.

⚠ Advertencia

Para su seguridad, es importante que vd.,lea completamente el manual y todas las etiquetas de advertencias.

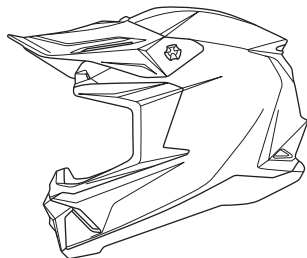

C50



Compuesto de policarbonato avanzado (APC)



Sistema avanzado de canalización de la ventilación



Diseñado para proporcionar un ajuste perfecto de las gafas



Interiores extraíbles y lavables



Interiores de mejilla intercambiables entre todas las tallas



Anilla doble "D"

※ Para más información sobre HJC helmets, visitar por favor la página www.hjchelmets.com.

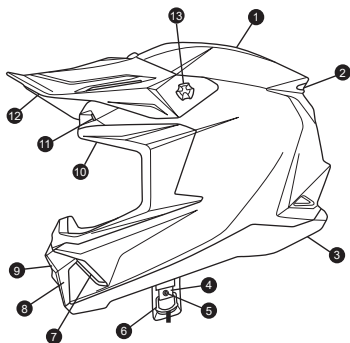

1. Calota exterior
2. Ventilación trasera
3. Junta de terminación del casco
4. Correa de cierre
5. Broche de la correa de la barbilla
6. Anilla doble "D"
7. Ventilación lateral en la barbilla
8. Ventilación de filtro de aire
9. Tapa ventilación de boca
10. Borde para abrir o cerrar la pantalla
11. Ventilación Frontal
12. Visera de pico
13. Tornillo de la visera

Desmontaje de la tapa de la boca

1. Para desmontarlo, tire de la parte central de la ventilación de boca.

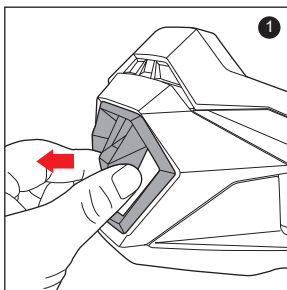

Instalación del embellecedor del respiradero

1. Inserte primero el gancho superior de la tapa del respiradero de boca.
2. Presione verticalmente los puntos laterales izquierdo y derecho para encajarlos en su sitio.
3. Presione verticalmente las puntas izquierda y derecha de la parte inferior para encajarlas en su sitio.

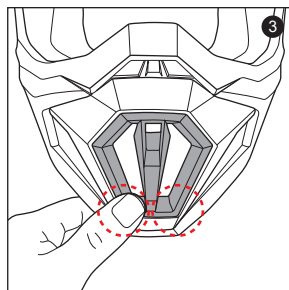
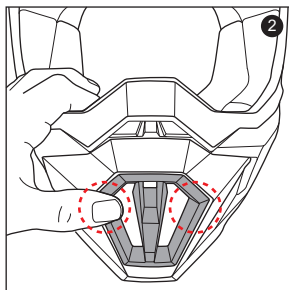
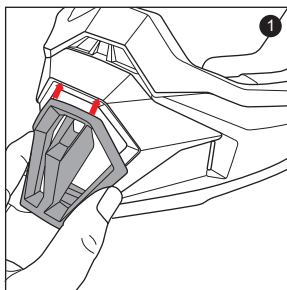

⚠ Advertencia Siempre asegúrese de que las almohadillas del casco estén instaladas antes de emplear el casco. Un casco al que le faltan las almohadillas o que no las tiene instaladas adecuadamente puede aumentar el riesgo de lesiones graves o muerte en un accidente.

Extracción de la almohadilla de la mejilla

Hay 3 broches que sujetan la almohadilla de la mejilla en su lugar.

1. Levante con suavidad la almohadilla de la mejilla del interior, abriendo los broches.
2. Tome la almohadilla de la mejilla cerca del centro y con suavidad extráigala de la correa de la barbilla.

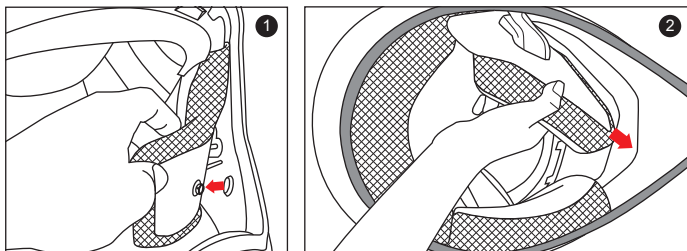

Instalación de la almohadilla de la mejilla

1. Introduzca las correas de la barbilla a través de la abertura en la almohadilla de la mejilla.
2. Sujete los 3 broches macho pequeños de la almohadilla de la mejilla a los 3 broches hembra fijados en el interior de la calota.

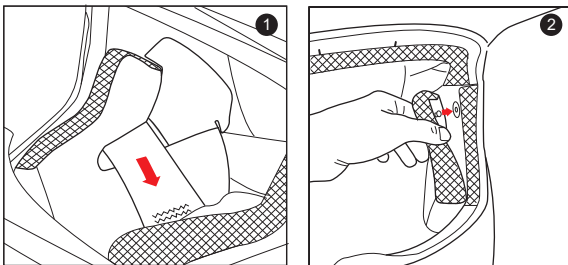

Extracción de los interiores de confort

1. Sujete el interior de confort lo más cerca posible de su base de plástico y tire de él para separarlo del casco. Observe cómo la sección de plástico del interior de confort se alinea con la funda de plástico de la calota. Esto lo ayudará a orientarse con la reinstalación.
2. Repita lo mismo en la parte trasera.

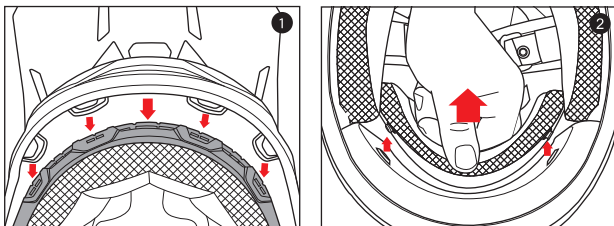

Instalación del interior de confort

1. Instale primero la sección frontal alineando la base de plástico de la calota y la funda de plástico del interior de confort, asegurándose de que los orificios centrales y laterales estén correctamente alineados. Presione la parte de plástico del interior de confort (zona central) en el centro de las ranuras que están construidas en la base de la calota. El acolchado debe entrar en la ranura central, y después siga fijando el acolchado hacia los dos lados.
2. Alinee y cierre los dos broches.

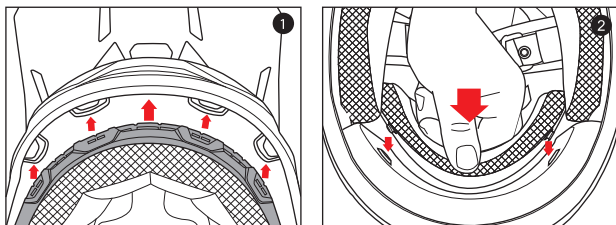

Información de seguridad importante

⚠ Advertencia

Las instrucciones de este manual son para ayudarle a elegir correctamente un casco, a usarlo adecuadamente y para saber cómo mantenerlo y cuándo repararlo. Si no sigue estas instrucciones, se incrementa el riesgo de sufrir una lesión o accidente mortal.

Para lograr la mejor protección posible de su casco, debe seguir los siguientes pasos:

- Póngase su casco cuando monte en motocicleta.;
- Trate su casco cuidadosamente para prevenir daño accidental.;
- Conduzca con seguridad-no asuma riesgos porque conduzca con casco.

A pesar de que su casco HJC esté diseñado para reducir y prevenir posibles daños, ningún casco podrá protegerle de la totalidad de previsible impactos. Por ejemplo, su casco no podrá protegerle de lesiones en el cuello o las cervicales. Además, no hay garantía de que su casco EVITARÁ cualquier lesión en la parte de la cabeza cubierta por él. En accidentes a baja velocidad se pueden producir lesiones graves o incluso letales.

Seleccionar correctamente un casco

⚠ **Advertencia** Nunca compre un casco usado o lo tome prestado de otra persona. Con el tiempo, la espuma protectora del casco se ajusta a la cabeza del usuario. El casco usado o prestado no podrá ofrecer la misma protección que uno nuevo.

⚠ **Advertencia** Usar el casco de un tamaño que no sea el adecuado, puede aumentar el riesgo de lesión grave o muerte en caso de accidente. Un casco demasiado grande podría soltarse y desprenderse en caso de accidente. Para elegir el casco del tamaño adecuado a su cabeza, siga las siguientes instrucciones.

1. Mídase la cabeza. Coloque una cinta métrica en el contorno de su cabeza unos 2,5 cm encima de sus cejas.
2. Use la tabla de medidas para seleccionar la talla de casco que se aproxime más a la medida de su cabeza. Si la medida de su cabeza está entre dos tallas, pruebe primero el tamaño mayor y luego el menor.

Tabla de tallas

⚠ **Advertencia** Esta tabla de tallas sirve solo como referencia. Para un ajuste perfecto, siempre hay que probarse el casco siguiendo las instrucciones de este manual.

	XS	S	M	L	XL	2XL
Tamaño de sombrero	6 3/4 - 6 7/8	6 7/8 - 7	7 1/8 - 7 1/4	7 1/4 - 7 3/8	7 1/2 - 7 5/8	7 3/4 - 7 7/8
Centímetro	54-55	55-56	57-58	58-59	60-61	62-63
Pulgada	21 1/4 - 21 5/8	21 5/8 - 22	22 3/8 - 22 7/8	22 7/8 - 23 1/4	23 5/8 - 24	24 3/8 - 24 3/4

3. Pruébese el casco sujetando las correas de la barbilla y tire de ellas para encajar el casco en su cabeza, asegurándose de que la parte superior de su cabeza está en contacto con la parte interior del casco.
4. Verifique la adaptabilidad. Asegúrese de que su casco es del tamaño correcto y verifique los siguientes puntos:
 - Los interiores del casco quedan bien ajustados a su cabeza,
 - La almohadilla de la parte superior sujeta con firmeza su cabeza.
 - Las almohadillas laterales están en contacto con sus mejillas.
 - No queda espacio entre las cejas y la parte interior del casco. Compruébelo tratando de insertar los dedos dentro.

Si el casco no le queda bien ajustado, pruebe con un tamaño menor.

5. Verifique su área de visión cuando esté usando el casco. Algunos cascos podrían obstruir o bloquear su visión al mirar a izquierda, derecha, arriba o abajo.

Advertencia Asegúrese siempre de que puede ver bien para poder conducir su moto con seguridad.

6. Pruebe si el casco es el adecuado colocando sus manos a cada lado del casco. Mientras mantiene su cabeza lo más inmóvil posible, trate de hacer girar su casco de izquierda a derecha y luego de arriba a abajo. Si nota que el casco se desliza por su cabeza, significa que es demasiado grande; pruebe entonces con uno de tamaño inferior. Ud. debe sentir que el casco mueve la piel de su cabeza y cara a medida que ud. trata mover el casco.



7. Abroche el sistema de cierre (correa de la barbilla) ajustando al máximo la correa a su mandíbula pero sin causar dolor. No debe quedar suelto, la correa debe estar junto a su mandíbula.

8. Pruebe el sistema de cierre (correa de la barbilla)

- Ponga sus manos en la parte trasera del casco y trate de quitarse el casco a la fuerza, girándolo hacia delante.
- Ponga sus manos en la parte delantera del casco encima de su frente o en la parte de la barbilla, y trate de quitarlo a la fuerza girándolo hacia atrás.



Advertencia Si el casco se sale o se desliza sobre sus ojos, pruebe con otra talla o modelo o marca. El borde del casco debe ser visible en su campo de visión superior.

Repita los pasos del punto 3 al 8, hasta encontrar el casco que mejor se le adecúe, bien ajustado a su cabeza.

Uso correcto del casco

Advertencia A efectos de reducir el riesgo de lesiones graves o letales, así como para prevenir daños en el casco:

- Nunca regule los accesorios del casco mientras está conduciendo. Hágalo cuando se detenga.
- Nunca deje caer el casco. Esto podría perjudicar la calota o las almohadillas interiores. El daño puede ser imperceptible pero el casco puede estropearse con un solo impacto. Lea "Cambio de casco" para obtener más información acerca de lo que se debe hacer después de la caída de un casco.
- Nunca lleve nada entre la cabeza y el casco. Esto reduciría la efectividad del casco.
- Nunca cuelgue o enganche el casco en lugares tales como marcos de espejos o soportes poco resistentes. Hacerlo podría dañar las almohadillas interiores o el revestimiento.
- Nunca utilice repelente de insectos sobre o alrededor del casco. Éste podría deteriorar la pantalla, las almohadillas interiores u otros componentes del casco.
- Nunca exponga el casco a la gasolina o el humo de la misma. La gasolina podría estropear la pantalla, la calota, las almohadillas protectoras o el revestimiento.
- Si tiene alguna pregunta sobre qué otras sustancias pueden dañar el casco, póngase en contacto con nosotros.
- Lleve siempre protección ocular – Lleve siempre protección ocular cuando conduzca.
- Manténgase siempre atento a los ruidos. El casco puede disminuir su capacidad auditiva. Ello no significa que el casco actúe como protector contra ruidos.
- Cuando no lo use, guarde siempre su casco en la funda original para evitar daños accidentales en la superficie.

Advertencia Para reducir el riesgo de lesiones graves o muerte, siempre emplee su casco correctamente.

Inspeccione el casco

Verifique que el casco se encuentra en las mejores condiciones, maximizando así la protección. Antes de conducir, compruebe siempre que el casco se encuentra sin daños.

- Comprobar los tornillos de la visera - reajustar si es necesario. Asegurarse de no apretar demasiado ningún tornillo. El tornillo del centro puede romperse y los tornillos de la visera pueden llegar a romper la visera en caso de ajustarse demasiado.
- Asegúrese de que su casco no esté dañado. Si su casco está dañado o roto, deje inmediatamente de usarlo. Lea la sección "Cambio de casco" para obtener más información. Si su casco se ha caído, el daño puede no ser visible.
- Asegúrese de que no haya partes desgastadas o dañadas. Los componentes plásticos pueden desgastarse con el paso del tiempo. Si encuentra partes desgastadas o dañadas, reemplácelas o compre un casco nuevo. Lea "Repuestos" para obtener más información sobre el reemplazo de los repuestos.

▲ Advertencia Si alguna pieza se cayera mientras conduce, su visión resultaría impedida, lo que podría causar un accidente.

- Controle que el sistema de cierre (correa de la barbilla) no está dañado. En caso de estar deshilachado o rasgado, reemplace el caso.
- Asegúrese de que todas las almohadillas estén en su lugar. Tanto las de las mejillas como las de la cabeza deben estar en su lugar.

Ajuste el sistema de cierre

Ajuste el sistema de cierre (correa de la barbilla) debajo de la mandíbula, sin que este cause dolor. La correa no debe quedar suelta y debe estar bien ajustada a la mandíbula. Si el sistema de cierre no está ajustado, el casco puede soltarse o caerse en un accidente.

▲ Advertencia No prescinda de la anilla para asegurar el casco. La anilla será útil para evitar que la correa se mueva por el viento. Ajuste el sistema de cierre sólo de la siguiente forma:

Anilla doble "D"

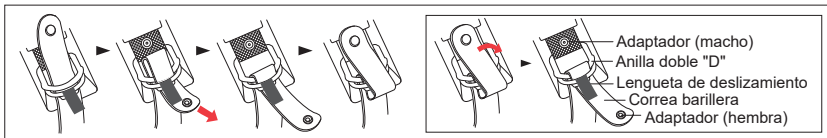

Mantenimiento correcto del casco

Limpieza de la calota

▲ Advertencia No aplicar pintura, adhesivos, petróleo u otro tipo de disolventes en este casco.

Para limpiar el casco utilice solamente los métodos aprobados que se enumeran a continuación. La aplicación de otros productos químicos, así como el uso de métodos no aprobados, podría dañar la calota o los interiores del casco. Un casco dañado aumenta el riesgo de que, en caso de accidente, se produzcan lesiones graves o incluso letales.

Acabado brillante. HJC recomienda limpiar su casco con productos diseñados para la limpieza y abrillantado de automóviles. Todos los cascos HJC brillantes tienen una capa transparente de acabado base del tipo usado en automoción. Siga atentamente las instrucciones del producto. Un lustrado excesivo puede causar raspaduras leves que podrían llegar a apagar el brillo del casco. Las etiquetas adhesivas y las calcomanías dejarán residuos de pegamento cuando las quite. Para quitar el residuo de pegamento, utilice algodones embebidos en alcohol. Asegúrese de secar el exceso de líquido inmediatamente y limpie el área con jabón y agua una vez haya quitado el residuo de pegamento. Al frotar para intentar quitar el residuo, no ejerza una presión excesiva; hágalo más bien a base de movimientos suaves.

Acabado mate. Para nuestros cascos con acabado mate (poco brillante), recomendamos emplear agua tibia y un jabón suave. Recurra a una limpieza más completa para la suciedad más profunda. Al limpiar la superficie del casco, no ejerza una presión excesiva ni utilice productos para pulido, ya que eso podría abrillantar la superficie, estropeando así el efecto mate de acabado.

1. No dejar pasar más de un día para limpiar el casco de polvo, bichos o hierbas.

■ Procedimiento de limpiado

1) Limpiar el casco con un paño de agua caliente.

2) Si permaneciera algún tipo de resto, seque el casco y proceda a quitar el resto con una goma suave.

※ No usar ningún tipo de alcohol o de disolvente para limpiar el casco porque podría dañarlo.

2. Evitar cualquier tipo de mancha grasienta o de combustible, ya que, una vez producida, es extremadamente difícil limpiarla.

Limpeza interna

Aunque recomendamos cambiar el casco cada 3 o 5 años, la acumulación de sudor, humedad y suciedad pueden deteriorar la tela y la costura causando mal olor. Para lavar las almohadillas desmontables HJC, recomendamos lavarlas a mano. En caso de usar la lavadora, por favor ponerla el modo "Delicado" y dejarlas secar al aire libre. HJC no recomienda el uso de secadora porque puede dañar las almohadillas. Para las partes internas no desmontables, HJC recomienda usar productos anti-bacterianos y contra el moho tales como "Helmet Fresh" o similares.

Limpeza de la ventilación

La suciedad y el polvo pueden entrar a través del sistema de ventilación del casco HJC. Las bombas de aire comprimido utilizado para limpieza de los teclados de los ordenadores, pueden usarse para eliminar los residuos del sistema de ventilación. Se aconseja quitar todas las almohadillas desmontables antes de realizar este proceso.

Repuestos

▲ Advertencia El uso de repuestos no fabricados por HJC puede aumentar el riesgo de lesiones graves o incluso letales en caso de accidente. Sólo emplee partes de HJC que estén específicamente diseñadas para funcionar con este casco.

No modifique su casco

Si modifica el casco, aumentará el riesgo de que se produzcan lesiones graves o incluso letales. No modifique su casco HJC. Se entiende por modificación:

- realizar perforaciones;
- realizar cortes en el armazón, revestimiento o la correa;
- modificar el sistema de retención, incluyendo el agregar un protector de barbilla;
- extraer piezas;
- pintar o quitar pintura;
- agregar accesorios no fabricados por HJC para este casco.

Para cualquier pregunta acerca de las modificaciones, póngase en contacto con HJC. Los datos de contacto se encuentran en la contracubierta.

Almacenamiento correcto del casco y la visera

▲ Advertencia Un almacenamiento incorrecto del casco y la visera puede producir daños e incrementar el riesgo de lesión o muerte en caso de accidente. Usted debe:

- Almacenar el casco y la visera en un lugar fresco y seco.
- Mantener alejado el casco y la visera de animales domésticos u otro tipo de animales.
- Mantener el casco y la visera alejados de calores que sobrepasen los 50°C y no dejar encima o cerca de superficies calientes.
- Una exposición a la irradiación solar por un largo periodo de tiempo puede llegar a empalidecer el casco.

Cambio de casco

▲ Advertencia Los cascos HJC están fabricados con los mejores materiales disponibles para ofrecer un producto de larga duración, pero con el tiempo deberá cambiar su casco. Reemplace su casco de inmediato si:

- Ha sufrido un impacto. El casco está diseñado para UN solo impacto. Un impacto puede romper la calota o comprimir el revestimiento que amortigua el impacto. Puede que no advierta el daño. Cualquier impacto en un choque o de una caída de tan solo 1,20m. es suficiente para romper el casco.
- La calota, el revestimiento o el sistema de cierre del casco resultan dañados. La calota del casco, el revestimiento que amortigua los impactos y el sistema de cierre deben estar en buenas condiciones para garantizar la máxima protección.

Incluso si su casco no se ha dañado, es necesario cambiarlo cada 3 o 5 años según el uso que le dé. Con el tiempo, los rayos UV y el desgaste de los adhesivos y de los productos de limpieza dañarán el casco. Usar un casco dañado puede aumentar el riesgo de lesiones graves o incluso letales en caso de accidente.

Si no está seguro de si debe reemplazar el casco, póngase en contacto con HJC Europa antes de usar nuevamente el casco.

Eliminar el casco

▲ Advertencia Si compra un nuevo casco, destruya el viejo para asegurarse de que no vuelva a ser utilizado. No venda ni regale su antiguo casco, aunque éste no presente daños. Con el tiempo la espuma protectora del casco se adaptará a los contornos de su cabeza. Si alguien más llega a usarlo, el casco ya no ofrecerá la máxima protección.

Garantía

Por la presente HJC extiende al comprador de un casco HJC una garantía limitada según la cual el casco no posee fallos materiales ni de fabricación.

Cobertura

Esta garantía es aplicable solo a defectos de fabricación y su periodo de validez varía según cuál sea la gama de casco HJC. Todos los cascos de la gama RPHA tienen una garantía de 5 años desde la fecha de compra, o de 7 años desde la fecha de fabricación (la que venza primero). Todos los cascos de las demás gamas tienen una garantía de 3 años desde la fecha de compra, o de 5 años desde la fecha de fabricación (la que venza primero). La garantía no se aplica a aquellos problemas surgidos de un maluso, negligencia, modificaciones, accidentes, etc. por parte del usuario. Los cambios de tono de los colores fluorescentes no están sujetos a garantía al ser una característica propia de este tipo de colores el que puedan empalidecer o degradarse según el entorno del usuario.

Limitación de responsabilidad

Toda garantía de comercialización y toda garantía implícita no se reconocen en la presente. Además, HJC no se hará responsable de ningún daño resultante.

Procedimiento

Para recibir la garantía, debe llevar su casco, junto con el recibo en el que figura la fecha de compra, así como una breve nota describiendo el problema, su nombre y su número de teléfono, al distribuidor HJC autorizado que le vendió el casco.

Attenzione

Per la tua sicurezza è importante che tu legga interamente ed attentamente questo manuale d'uso.

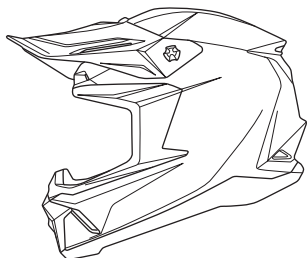

CS50



Composto di policarbonato avanzato (APC)



Sistema di ventilazione avanzato



Progettato per una perfetta vestibilità della maschera



Interno sfoderabile e lavabile



Guanciali intercambiabili in tutte le taglie



Doppio anello tipo D

※ Per maggiori informazioni sui caschi HJC, si prega di visitare il sito www.hjchelmets.com

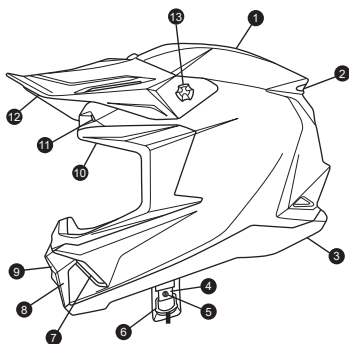

1. Calotta esterna
2. Sfiato posteriore
3. Guarnizione calotta
4. Cinturino sottogola
5. Cinghia per il mento con chiusura a scatto
6. Doppio anello tipo D
7. Presa d'aria laterale sul mento
8. Ventilazione della mentoniera
9. Decorazione presa d'aria bocca
10. Guarnizione della visiera
11. Ventilazioni fronte
12. Frontino
13. Bullone frontino

Rimozione della decorazione presa d'aria bocca

1. Per staccarla, tirare la parte centrale della presa d'aria bocca.

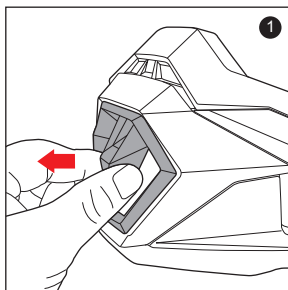

Installazione della decorazione presa mentoniera

1. Inserire prima il gancio superiore della presa d'aria mentoniera
2. Premere verticalmente i punti laterali sinistro e destro per farli scattare in posizione.
3. Premere verticalmente i punti sinistro e destro della parte inferiore per farli scattare in posizione.

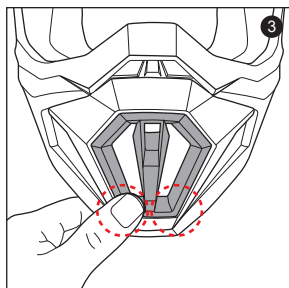
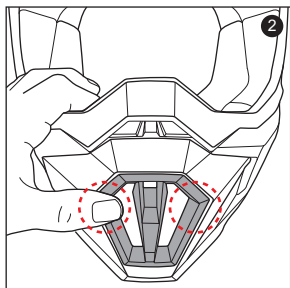
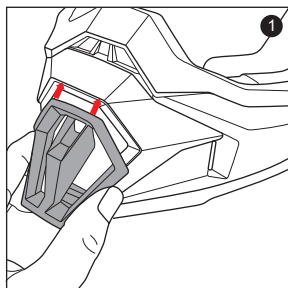

⚠ Attenzione

Verificare sempre che le imbottiture del casco siano installate prima di usarlo. Un casco con imbottiture installate male o addirittura assenti può incrementare il rischio di un serio infortunio o la morte in un incidente.

Rimozione dei guanciali

Ci sono 3 bottoni automatici che tengono in posizione il guanciale.

1. Levare gentilmente il guanciale dall'interno, rilasciando le cinghie.
2. Afferrare il guanciale vicino al baricentro e liberarlo gentilmente dalla chiusura a scatto per il mento.

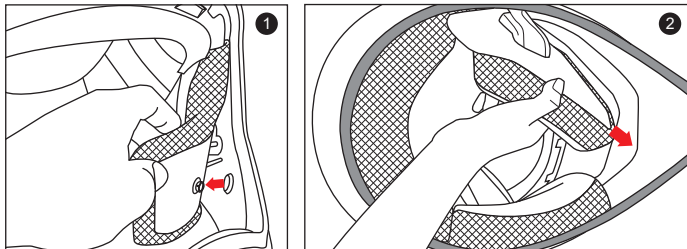

Installazione del guanciale

1. Inserire le cinghie per il mento attraverso l'apertura del guanciale.
2. Chiudere i 3 bottoni.

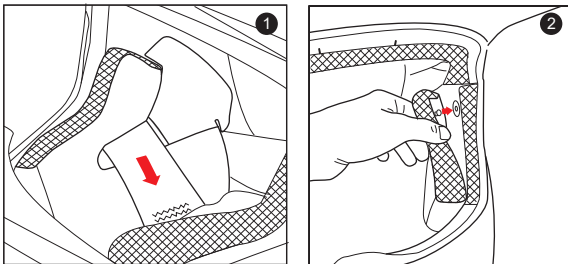

Rimozione della fodera comfort

1. Afferrare il tessuto della fodera comfort il più vicino possibile alla sua base in plastica e tirare/fare leva per allontanarlo dal casco. Notare come la sezione in plastica della fodera comfort si allinea con la guaina in plastica della calotta. Questo vi sarà di aiuto quando dovrete reinstallarla.
2. Ripetere la stessa operazione per il retro.

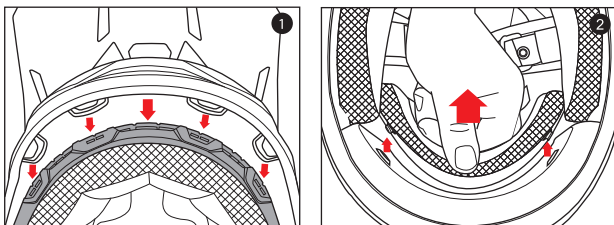

Installazione della fodera comfort

1. Installare prima la sezione anteriore allineando la base del casco e il manicotto in plastica della fodera comfort, assicurandosi che i fori centrali e laterali siano correttamente allineati. Premere la guaina in plastica della fodera comfort (parte centrale) al centro del canale che è integrato nella base della calotta, procedendo verso l'esterno su ciascun lato.
2. Far combaciare i bottoni di chiusura a scatto e premere per farli agganciare.

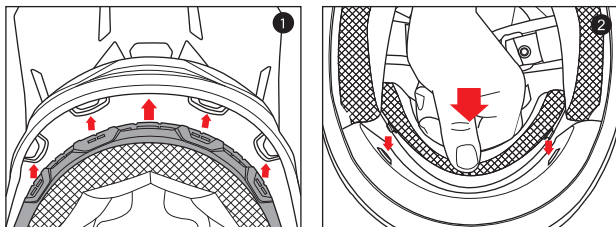

Importanti informazioni di sicurezza

⚠ Attenzione

Le istruzioni di questo manuale sono disegnate apposta per permetterti di scegliere il giusto casco, indossarlo correttamente, prendertene cura, e sapere dove riporlo dopo l'utilizzo. Trascurare queste istruzioni potrebbe incrementare il rischio di un grave infortunio o di morte in un incidente.

Per ottenere la miglior protezione possibile dal tuo casco, dovresti sempre attenerti alle seguenti istruzioni:

- Indossa il casco mentre guidi;
- Tieni il tuo casco in maniera corretta per evitare pericoli accidentali;
- Guida in maniera sicura - non rischiare solo perché usi un casco.

Sebbene il tuo casco HJC sia designato per ridurre o prevenire alcuni infortuni se indossato, nessun casco può proteggerti da tutti i possibili o prevedibili impatti. Per esempio, il tuo casco non ti protegge da infortuni al collo o alla colonna vertebrale. Inoltre, non vi è alcuna garanzia che il vostro casco prevenga lesioni alla zona della testa che è ricoperta. Anche un incidente a bassa velocità può provocare gravi lesioni o la morte.

Scegliere il giusto casco

⚠ Attenzione Non comprare mai caschi usati o prenderne in prestito da altri. Con il tempo la gomma protettiva dei caschi si adatta alla forma della testa del proprietario. Un casco usato o preso in prestito può non offrire la stessa protezione di un casco nuovo.

⚠ Attenzione Indossare un casco di dimensioni errate può aumentare il rischio di un serio infortunio oppure la morte in un incidente. Un casco troppo largo per la tua testa si può dislocare o addirittura togliere in un incidente. Per scegliere il casco di giuste dimensioni per la tua testa, segui queste istruzioni:

1. Mesurez votre tête : utilisez un mètre à couturière pour mesurer le tour de tête. Placez celui-ci à environ 2,5 cm au-dessus des sourcils.
2. Utilisez la grille de tailles pour trouver la taille de casque qui correspond le mieux à votre tour de tête. Si votre tour de taille est entre deux tailles, essayez d'abord la taille au-dessus puis, la taille en-dessous de celle mesurée.

TABELLA TAGLIE

⚠ Attenzione La tabella delle taglie è soltanto di riferimento. Provare sempre il Casco e seguire le istruzioni di questo manuale per una misura giusta.

	XS	S	M	L	XL	2XL
Misura del cappello	6 3/4 - 6 7/8	6 7/8 - 7	7 1/8 - 7 1/4	7 1/4 - 7 3/8	7 1/2 - 7 5/8	7 3/4 - 7 7/8
Centimetro	54-55	55-56	57-58	58-59	60-61	62-63
Pollice	21 1/4 - 21 5/8	21 5/8 - 22	22 3/8 - 22 7/8	22 7/8 - 23 1/4	23 5/8 - 24	24 3/8 - 24 3/4

3. Provatvi il casco afferrando il cinturino per infilare completamente il casco sulla tua testa, assicurandoti che la parte superiore della tua testa sia in contatto con la parte interna superiore del casco.
 4. Controlla che ci sia un'aderenza perfetta. Per assicurarsi che il casco sia della giusta misura, assicurati che:
 - La fodera interna del casco aderisca perfettamente alla tua testa.
 - L'imbottitura superiore preme con fermezza sulla tua testa.
 - I guanciali devono toccare le tue guance.
 - Non ci sia spazio attorno alla tua fronte sotto la fodera interna.
Puoi controllarlo provando ad inserire le tue dita.
- Se il casco non aderisce perfettamente, provane uno più piccolo.
5. Controlla il tuo campo visivo mentre provi un casco. Alcuni caschi possono ostruire o bloccare la tua visione quando guardi a sinistra, destra, su o giù.

Attenzione Accertati sempre che tu possa vedere bene a sufficienza per guidare in sicurezza il tuo motociclo.

6. Prova l'aderenza del casco ponendo le tue mani su entrambi i lati del casco. Mantenendo la tua testa il più possibile ferma, prova a ruotare il casco da sinistra verso destra, e poi su e giù. Se senti che l'imbottitura interna non aderisce alla testa, il casco è troppo grande. Prova una taglia più piccola. Dovresti avvertire che il casco sposta la superficie della testa e della faccia quando provi a muovere il casco.



7. Allaccia il sistema di chiusura (il cinturino) più stretto possibile sotto la tua mascella senza sentir dolore. Non ci deve essere lasco nella cinturino, e la cinturino deve essere appoggiate alla mascella. Guarda la pagina 63.
8. Prova il sistema di chiusura (cinturino)
 - Metti le tue mani sulla parte posteriore del casco e prova a togliere il casco ruotandolo in avanti.
 - Metti le mani sul frontale del casco sopra la tua fronte (oppure alla sicura del mento) e prova a toglierti il casco ruotandolo all'indietro.



Attenzione Se il casco si stacca o si sposta sopra gli occhi, provare un'altra taglia o un altro modello o marca. Dovete essere in grado di vedere il bordo nel vostro campo visivo superiore.

Ripeti le istruzioni da 3 a 8 fino a trovare un casco che di adatti perfettamente e con sicurezza alla tua testa.

Usare il vostro casco correttamente

Attenzione Per ridurre il rischio di seri danni o morte e per evitare danni al vostro casco :

- Non regolare mai gli accessori del vostro casco mentre guidate - Regolate il casco solo da fermi.
- Non far mai cadere il casco - Far cadere il vostro casco può causare la rottura della calotta o danneggiare lo strato protettivo. Il danno può non essere visibile. Il vostro casco è stato progettato per UN impatto. Fare riferimento a "sostituzione del casco" per maggiori informazioni o per cosa fare dopo aver fatto cadere il casco.
- Non indossare mai niente tra la vostra testa ed il vostro casco - Questo potrebbe ridurre l'efficacia del vostro casco.
- Non agganciare o tenere il vostro casco su nessun oggetto inclusi gli specchietti e lo schienale – Così facendo si può danneggiare lo strato protettivo del casco oppure il rivestimento.
- Non usare mai repellente per gli insetti sul casco o intorno ad esso – Il repellente per insetti può danneggiare la barriera, la calotta, lo strato protettivo e altri componenti del vostro casco.
- Non esporre mai il casco alla benzina o fumi di benzina – La benzina può danneggiare la protezione, la calotta, lo strato protettivo e altri componenti del vostro casco.
- Se avete domande su quali sostanze possano danneggiare il vostro casco vi preghiamo di contattarci.
- Indossare sempre la protezione per gli occhi – Indossare sempre gli occhiali protettivi durante la marcia.
- Fare sempre attenzione ai rumori – Il vostro casco può distorcere il vostro udito. In ogni caso il vostro casco non è una forma di protezione dell'udito.
- Tenere sempre il vostro casco nell'apposito contenitore quando non lo usate per ridurre i danni accidentali alla superficie.

Attenzione Per ridurre il rischio di incidenti seri o morte, usare sempre il vostro casco in maniera corretta.

Ispezionare il vostro casco

Per assicurarsi che il vostro casco sia sempre nelle migliori condizioni per la massima protezione, ispezionate sempre il vostro casco prima di partire :

- Verificare le viti di fissaggio del frontino - stringere ulteriormente se necessario. Fare attenzione a non stringere eccessivamente. La vite centrale si potrebbe rompere e la filettatura delle viti potrebbe danneggiarsi.
- Controllare eventuali danni al casco. Se il vostro casco risulta danneggiato o rotto, smettere di usarlo immediatamente. Leggere la sezione "Sostituzione del casco" per ulteriori informazioni. Se il casco vi è caduto, il danno potrebbe anche non essere visibile.
- Controllare eventuali parti danneggiate o consumate. I componenti di plastica si possono consumare con il tempo. Se trovate parti danneggiate o consumate, sostituitele oppure comprate un nuovo casco. Vedere "Parti di ricambio" per informazioni sulla sostituzione delle parti.

⚠ Attenzione Se alcune parti cadono mentre guidate, la vostra visione potrebbe essere preclusa causando magari un incidente.

- Controllare il sistema di chiusura (cinturino) per eventuali danni. Se si è lacerata o spezzata, sostituire il casco.
- Controllare che tutte le imbottiture siano a posto. Devono essere a posto entrambi i guanciali e l'imbottitura superiore.

Allacciare il sistema di bloccaggio

Allacciare il sistema di bloccaggio (sottogola) il più stretto possibile sotto la vostra mandibola senza farvi male. Non ci devono essere laschi nella cinghia, e il sottogola deve essere perfettamente aderente alla vostra mandibola. Se il sistema di bloccaggio non è stretto, il vostro casco può spostarsi e addirittura togliersi durante un incidente.

⚠ Attenzione Non affidarsi alla chiusura a scatto per assicurare il casco. Lo scatto è progettato solo per evitare alla cinghia di svolazzare in aria. Allacciare il sistema di bloccaggio solo nelle seguenti maniere :

Doppio anello tipo D

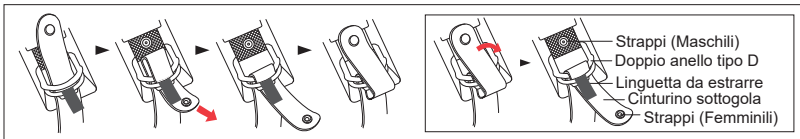

Manutenzione corretta del vostro casco

Pulizia della calotta

⚠ Attenzione Non applicare vernice, adesivi, benzina o altri solventi su questo casco.

Per pulire il proprio casco si prega di utilizzare solo ed esclusivamente i seguenti metodi. L'uso di altri prodotti chimici o metodi non approvati può danneggiare la calotta del casco o la protezione. Un casco danneggiato può incrementare il rischio di infortunio serio o morte in un incidente.

Finiture lucide. HJC raccomanda di pulire il vostro casco con prodotti appositi per la pulizia e la lucidatura delle automobili. Tutti i caschi HJC sono rifiniti con rivestimenti base per automobili e rivestimenti lucidi. Materiali di gomma possono essere usati per una pulizia più profonda per rimuovere parecchi graffi e strisciate. Seguire le istruzioni del prodotto diligentemente. La lucidatura eccessiva con materiali di gomma può causare delle leggere abrasioni che potrebbero rovinare la rifinitura del vostro casco. Gli adesivi e decalcomanie lasceranno un residuo adesivo quando rimossi. Per rimuovere questo residuo adesivo, usare tamponi di alcol. Accertarsi di togliere il liquido in eccesso e di pulire l'area con acqua e sapone una volta rimosso il residuo adesivo. Non premere troppo mentre si strofina nel tentativo di rimuovere il residuo adesivo, preferire piuttosto ripetuti trattamenti leggeri.

Finiture opache. Per i nostri caschi con finiture opache (non lucide), raccomandiamo di usare acqua calda e sapone gentile. Ripetere l'operazione per lo sporco più difficile. Non premere troppo con materiali di gomma mentre si pulisce la superficie altrimenti si potrebbe avere un effetto "lucente" tale da rovinare la finitura opaca.

1. Si consiglia di pulire i caschi dalla polvere, insetti o residui d'erba entro un giorno.

■ Metodo di pulizia

1) Pulire il casco con un panno morbido e acqua calda.

2) In caso di residui persistenti, asciugare il casco e rimuoverli con gomma per cancellare.

※ Per pulire il casco, non utilizzare alcool o solventi perché possono danneggiare la vernice.

2. Evitare il contatto con l'olio in quanto è estremamente difficile da pulire.

Pulizia dell'interno

Sebbene raccomandiamo di cambiare il casco ogni 3-5 anni, l'accumulo di sudore, umidità e sporco possono deteriorare il tessuto e le cuciture e questo può causare odori sgradevoli. Per lavare le imbottiture rimovibili HJC, HJC raccomanda il lavaggio a mano. Se si decide di usare una comune lavatrice, HJC raccomanda l'utilizzo del programma per capi delicati ed asciugatrice. HJC non raccomanda l'asciugatura veloce degli interni, al fine di non danneggiare i materiali. Per gli interni non rimovibili, si raccomanda di usare prodotti antibatterici come "Helmet Fresh" o prodotti equivalenti.

Pulizia del foro di aerazione

Sporco e detriti si possono formare dentro il sistema di ventilazione del vostro casco HJC. Spray ad aria compressa come quelli usati per pulire le tastiere dei computer possono essere usati per espellere i detriti dal sistema di ventilazione. Si raccomanda di rimuovere tutte le imbottiture rimovibili prima di procedere.

Parti di ricambio

⚠️ Attenzione

L'uso di parti di ricambio non fabbricate da HJC può incrementare il vostro rischio di serio infortunio o morte in un incidente. Usare solo parti HJC che sono specificatamente progettate per questo casco.

Non modificare il vostro casco

Modificare il vostro casco può incrementare il rischio di infortunio serio o morte durante un incidente.

Non modificare il vostro casco HJC. Le modifiche includono i seguenti :

- scavare buchi;
- tagliare la calotte, la protezione o le cinghie;
- modificare il sistema di ritenzione, incluso aggiungere un para-mento;
- rimuovere parti;
- la pittura; e
- attaccare accessori che non sono fabbricati da HJC per questo casco.

Se avete domande riguardo le modifiche, contattate HJC. Vedere dietro per le informazioni sui contatti.

Conservazione corretta del casco e della visiera

⚠️ Attenzione

Un casco e una visiera conservati in modo errato possono danneggiarsi e aumentare il rischio di lesioni gravi o morte in caso di incidente. Dovresti:

- Conservare casco e visiera in un luogo fresco e asciutto,
- Tenere il casco e la visiera lontano da animali domestici e altri animali,
- Tenere il casco e la visiera lontano da fonti di calore superiori a 50°C e non posizionarsi su o vicino a superfici calde.
- Se il casco viene lasciato esposto al sole per lunghi periodi, c'è la possibilità

Sostituzione del casco

⚠️ Attenzione

Sebbene il vostro casco HJC sia costruito con i migliori materiali disponibili per offrirvi un prodotto duraturo nel tempo, potrebbe anche aver bisogno di una sostituzione. Sostituire il vostro casco immediatamente se:

- Ha subito un impatto. Il vostro casco è stato progettato per UN impatto. Un impatto può rompere la calotta esterna o comprimere la protezione per l'assorbimento degli urti. Potreste anche non essere in grado di vedere il danno. Un qualsiasi impatto in un incidente oppure la sola caduta del casco da un'altezza di circa un metro è sufficiente per danneggiare il casco.
- a calotta, la visiera o il cinturino sono danneggiati. La calotta del casco, la protezione per l'assorbimento degli urti e il sistema di ritenzione devono essere in buone condizioni per assicurarvi la miglior protezione possibile.

Anche se il vostro casco non è stato danneggiato, necessita di una sostituzione ogni 3-5 anni, a seconda di quanto spesso viene usato. Con il tempo, I raggi UV e l'usura degli adesivi e dei componenti danneggeranno il vostro casco. Indossare un casco danneggiato può incrementare il rischio di infortunio serio o morte durante un incidente. Se non siete sicuri sulla necessità o meno di dover sostituire il casco, contattate HJC prima di usare nuovamente il casco.

Smaltimento del casco

⚠ Attenzione Se comprate un nuovo casco, distruggete il vecchio per assicurarvi che non possa essere riusato. Non vendere o dare via il vecchio casco, anche se non è stato danneggiato. Con il tempo lo strato protettivo del casco si adatterà al contorno della vostra testa. Se qualcun altro usasse il vostro casco non avrebbe la stessa protezione.

Garanzia

HJC con il presente estende una garanzia limitata al compratore di un casco HJC che il casco in questione è senza difetti di materiale e fabbricazione.

Copertura

Questa garanzia è valida solo per i difetti del produttore e il periodo di garanzia varia tra i modelli HJC. La serie RPHA garantisce fino a 5 anni dalla data di acquisto o 7 anni dalla data di produzione, mentre tutti gli altri modelli garantiscono fino a 3 anni dalla data di acquisto o 5 anni dalla data di produzione. (La prima a verificarsi) La presente garanzia non si applica a problemi derivanti da uso improprio, negligenza, modifiche, incidenti, ecc. di chi lo indossa. Un cambio di colore fluorescente non è soggetto a garanzia in quanto si tratta di una caratteristica tipica del colore fluorescente; potrebbe sbiadire o degradarsi a seconda dell'ambiente in cui viene utilizzato.

Limitazione della garanzia

Qualsiasi garanzia di commerciabilità e qualsiasi garanzia implicita con il presente vengono espressamente escluse. In aggiunta, HJC non potrà essere ritenuta responsabile per nessun danno consequenziale.

Procedura

Per procedere con la richiesta di garanzia, prendere il casco e recarsi presso il rivenditore autorizzato HJC dov'è stato acquistato il casco, presentando la ricevuta che attesta la data dell'acquisto del prodotto, ed una nota contenente i vostri dati anagrafici ed una descrizione del problema riscontrato.

⚠ Waarschuwing

Het is van belang voor uw eigen veiligheid dat u de handleiding e alle waarschuwingen volledig leest.

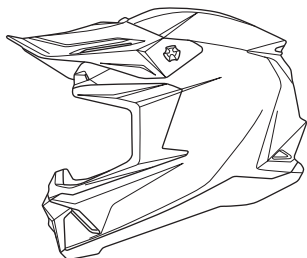

C50



Geavanceerde polycarbonaatverbinding (APC)



Geavanceerd kanaalventilatiesysteem



Ontworpen om je bril perfect te laten passen



Uitneembare en wasbare binnenvoering



De wangkussens zijn uitwisselbaar in de gehele maatserie



Dubbel D-ring

※ Bezoek www.hjchelmets.com voor meer informatie.

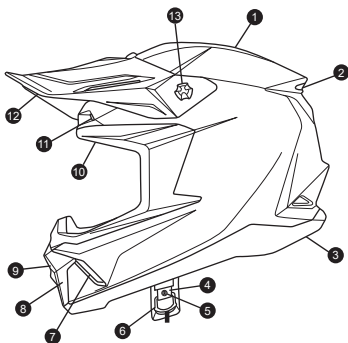

1. Buitenschaal
2. Ventilatie achterzijde
3. Helmrand
4. Kinriem
5. Drukknopjes helmbanden
6. Dubbel D-sluiting
7. Ventilatie aan de zijkant van de kin
8. Mondventilatie Stelbout
9. Mondventilatie-afwerking
10. Gezichtsveldrubber
11. Voorhoofd ventilatie
12. Peak/klep
13. Peak/klep-bout

Verwijderen mondventilatie-afwerking

1. Trek aan het middelste deel van de mondventilatie om het los te maken.

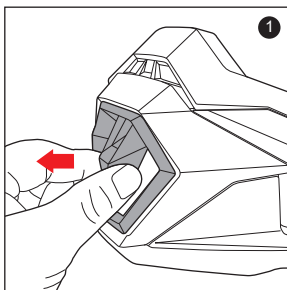

Plaatsen mondventilatie-afwerking

1. Steek eerst de bovenste haak van de mondventilatie-afwerking in.
2. Druk de linker en rechter zijpunten verticaal in om ze vast te klikken.
3. Druk links en rechts van het onderste deel verticaal om ze vast te klikken.

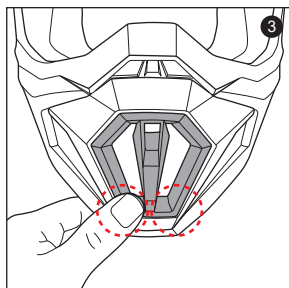
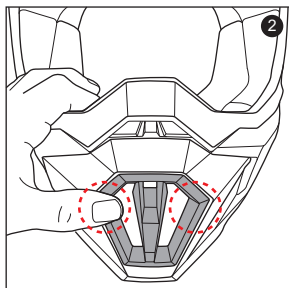
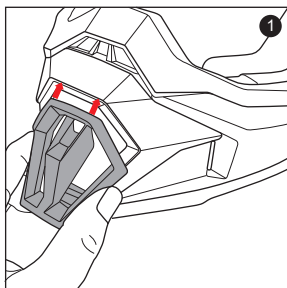

⚠ Waarschuwing Controleer altijd alvorens u de helm in gebruik neemt of de helmkussentjes geïnstalleerd zijn. Een helm met missende of op onjuiste wijze geïnstalleerde kussentjes kan de kans op ernstig letsel of overlijden in het geval van een ongeval verhogen.

Wangkussen losmaken

Er zijn 3 drukknoopjes die het wangkussen op zijn plaats houden.

1. Trek het wangkussentje langzaam van het interieur weg, hierbij zullen de drukknoopjes loslaten.
2. Pak het wangkussentje in het midden vast en trek deze langzaam vrij van de kinbescherming.

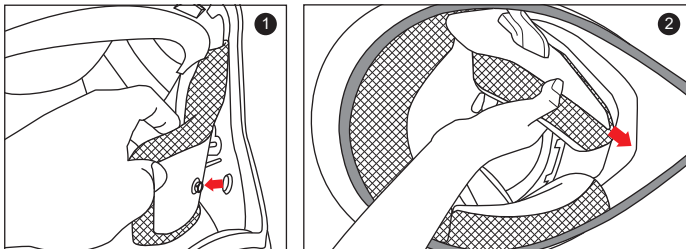

Installatie wangkussen

1. Voer de helmbanden door de opening van het wangkussentje.
2. Klik de drukkopers vast in de helmschaal.

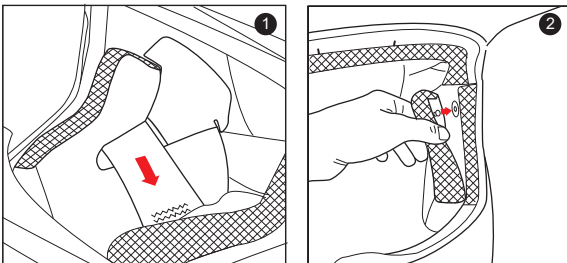

Binnenvoering verwijderen

1. Pak de stof van de binnenvoering zo dicht mogelijk bij de plastic basis vast en trek/wrik hem los van de helm. Merk op hoe het plastic gedeelte van de binnenvoering aansluit op het plastic omhulsel van de schaal.
2. Herhaal hetzelfde proces aan de achterkant.

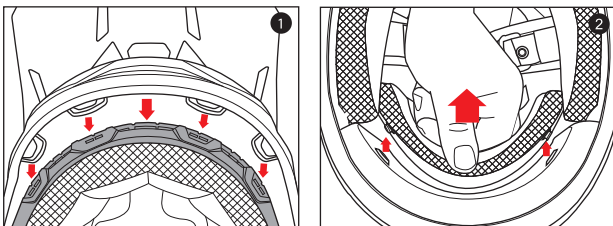

Binnenvoering plaatsen

1. Installeer eerst het voorste gedeelte door de plastic schaalbasis en de plastic rand van de binnenvoering uit te lijnen, en zorg ervoor dat de gaten in het midden en aan de zijkanten goed op elkaar aansluiten. Druk de plastic rand van de binnenvoering (middengedeelte) in het midden van het kanaal dat in de plastic schaal is ingebouwd, en werk naar buiten toe naar elke kant toe.
2. Plaats het middenkussen op zijn plaats en druk de twee achterste drukknoopjes vast.

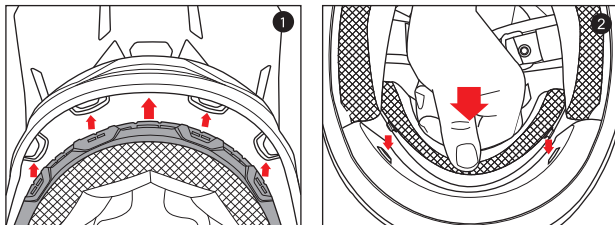

Belangrijke Veiligheidsinformatie

⚠ Waarschuwing

De instructies in deze handleiding zijn samengesteld om u te helpen de juiste helm te kiezen, het op een correcte wijze te dragen, het te onderhouden en om te weten wanneer het tijd is om een nieuwe helm aan te schaffen. Indien u deze instructies niet opvolgt bestaat het risico dat u ernstig gewond raakt of kunt overlijden in het geval van een ongeval. U zou de volgende punten altijd op moeten volgen zodat uw helm u zoveel mogelijk bescherming biedt:

- Draag de helm tijdens het rijden;
- Ga voorzichtig met uw helm om zodat onvoorzien schade voorkomen wordt;
- Rij voorzichtig - neem geen risico's door het feit dat u een helm draagt.

Ondanks dat uw HJC helm ontworpen is om enig letsel te voorkomen wanneer gedragen, bestaat er geen helm die u voor alle mogelijke of bedenkbare impacten beschermt. Uw helm beschermt u bijvoorbeeld niet tegen ruggegraat- of nekletsel. Er is geen garantie dat de helm letsel kan voorkomen in het gebied rondom uw hoofd dat afgedekt is. Een ongeval op lage snelheid kan leiden tot serieus letsel of overlijden.

De juiste helm selecteren

⚠ Waarschuwing Koop nooit een gebruikte helm en leen nooit een helm van iemand anders. Na verloop van tijd zal het styropor in de helm zich aanpassen aan de vorm van uw hoofd. Een gebruikte of geleende helm zal mogelijk niet zoveel bescherming bieden als een nieuwe helm.

⚠ Waarschuwing Het dragen van een niet-passende helm vergroot uw kans op letsel of overlijden in het geval van een ongeval. Een helm die te groot is voor uw hoofd kan losraken of afgeworpen worden tijdens een ongeval. Volg deze instructies op om de juiste maat helm te kiezen.

1. **Meet uw hoofd;** wikkel een meetlint om uw hoofd ongeveer 2,5cm boven uw wenkbrauwen.
2. Gebruik de tabel hieronder om de juiste maat helm te kiezen die het dichtst bij de omvang van uw hoofd in de buurt komt. Indien de gemeten maat tussen twee helm maten invalt, pas dan eerst de grotere helm en vervolgens de kleinere.

Maat tabel

⚠ Waarschuwing De maattabel is een referentie. Pas te allen tijde de helm en volg de instructies van deze handleiding om na te gaan of de helm voor u geschikt is.

	XS	S	M	L	XL	2XL
Helm maat	6 3/4 - 6 7/8	6 7/8 - 7	7 1/8 - 7 1/4	7 1/4 - 7 3/8	7 1/2 - 7 5/8	7 3/4 - 7 7/8
Centimeter	54-55	55-56	57-58	58-59	60-61	62-63
Inch	21 1/4 - 21 5/8	21 5/8 - 22	22 3/8 - 22 7/8	22 7/8 - 23 1/4	23 5/8 - 24	24 3/8 - 24 3/4

3. Pas de helm door de twee kinbanden vast te pakken en de helm volledig op uw hoofd te trekken, zorg ervoor dat de bovenkant van uw hoofd contact maakt met de bovenkant van de helm.

4. **Controleer of de maat correct is**; controleer om er zeker van te zijn dat de helm de juiste maat heeft en of:

- De voering van de helm comfortabel om uw hoofd heen zit.
- De voering goed op uw hoofd drukt
- De wangkussens met uw wangen contact maken
- Er geen ruimte tussen uw voorhoofd en de voering bevindt, controleer dit door te proberen hier twee vingers tussen te krijgen.

Als de helm past maar speling heeft, probeer dan een kleinere maat.

5. **Controleer uw zichtveld wanneer u een helm uitprobeert**; sommige helmen kunnen uw zichtveld belemmeren wanneer u naar links, rechts, boven of beneden kijkt.

⚠ Waarschuwing Zorg er altijd voor dat uw zicht goed is zodat u veilig op uw motor kunt rijden.

6. Test of de helm geschikt is door beide handen op de zijkanten van de helm te plaatsen.

Probeer de helm van links naar rechts, en van boven naar beneden te draaien terwijl u uw hoofd zo stil mogelijk houdt. Indien u de voering langs uw gezicht voelt glijden, is de helm te groot, probeer een kleinere maat. Wanneer u de helm probeert te draaien zou de helm uw huid mee moeten draaien.



7. **Bevestig het sluitsysteem (kinbanden)** zo strak mogelijk onder uw kaak zonder dat dit pijn veroorzaakt. De riempjes mogen niet los zitten en behoren stevig om uw kaak te zitten. Zie pagina 76.

8. **Test het sluitsysteem (kinbanden)**

- Plaats uw handen op de achterkant van de helm en probeer de helm van uw hoofd te duwen door het naar voren te draaien.
- Plaats uw handen op de voorkant van de helm boven uw voorhoofd (of plaats uw handen op de kin) en probeer de helm van uw hoofd te duwen door het naar achteren te draaien.



⚠ Waarschuwing Als de helm van het hoofd af komt of over uw ogen schuift, pas dan een andere maat, model of merk. U moet de rand aan de bovenkant van het gezichtsveld kunnen zien.

Herhaal stap 3 t/m 8 totdat u een helm vindt die comfortabel en stevig op uw hoofd zit.

⚠ Juist gebruik van uw helm

⚠ Waarschuwing Lees de volgende punten goed door om risico op zwaar letsel te verminderen en schade aan uw helm te voorkomen:

- Pas tijdens het rijden nooit uw helm accessoires aan; doe dit slechts wanneer u niet aan het rijden bent.
- Laat uw helm nooit vallen; Door het vallen kan de schaal barsten of het styropor beschadigen. Het kan zijn dat de schade niet zichtbaar is. Uw helm is slechts ontworpen voor één impact. Zie het onderdeel "vervangen van de helm" voor meer informatie over hoe te handelen nadat de helm gevallen is.
- Draag nooit iets tussen uw hoofd en de helm; dit vermindert mogelijk de effectiviteit van uw helm.
- Hang of haak uw helm nooit aan iets, inclusief sissybars en spiegels; u kunt zodoende schade berokkenen aan het styropor van de helm of de voering.
- Gebruik nooit insectenwerende middelen op of in de nabijheid van uw helm; insectenwerende middelen kunnen zowel het vizier, de schaal, het styropor of andere onderdelen van uw helm beschadigen.
- Stel uw helm nooit bloot aan brandstof of brandstof uitstoten; brandstof kan zowel het vizier, de schaal, het styropor of andere onderdelen van uw helm beschadigen.
- Indien u vragen heeft betreffende welke overige substanties uw helm kunnen beschadigen, neem dan gerust contact met ons op.
- Draag altijd oogbescherming – Draag altijd oogbescherming tijdens het rijden.
- Wees altijd alert op geluiden – Je helm kan je gehoor beschadigen. Je helm is echter geen vorm van gehoorbescherming.
- Bewaar uw helm altijd in zijn helmtas wanneer u hiervan geen gebruik maakt; zodoende verhindert u mogelijke onvoorziene opervlakte beschadigingen.

⚠ Waarschuwing Gebruik uw helm altijd correct, zo vermindert u de kans op ernstig letsel of overlijden.

Inspecteer uw helm

Om ervoor te zorgen dat uw helm zich in een goede conditie bevindt en u maximaal kan beschermen dient u deze te inspecteren alvorens u gaat rijden:

- Controleer schroeven helmklep – Opnieuw vastdraaien indien nodig. Zorg ervoor dat de schroeven niet te vast aangedraaid worden. De centrale schroef zou kunnen breken en de andere schroeven zouden de helmklep kunnen beschadigen bij het te hard aandraaien van de schroeven.
- Kijk of uw helm beschadigd is; indien uw helm beschadigd of gebarsten is gebruik hem dan niet meer. Zie onderdeel "het vervangen van de helm" voor meer informatie. Indien uw helm gevallen is, kunt u de schade mogelijk niet zien.
- Controleer op beschadigde onderdelen of slijtage. onderdelen van plastic kunnen na verloop van tijd onbruikbaar raken. Indien u versleten of beschadigde onderdelen tegenkomt dient u deze te vervangen of een nieuwe helm aan te schaffen. Zie onderdeel "Vervangingsonderdelen" voor meer informatie over het vervangen van onderdelen.

⚠ Waarschuwing Indien er tijdens het rijden onderdelen van uw helm vallen kan dit uw zicht blokkeren en een ongeluk tot gevolg hebben.

- Kijk het sluitsysteem (kinbanden) na op schade; vervang de helm indien dit gerafeld of gescheurd is.
- Zorg ervoor dat alle kussentjes op hun plaats zitten; beide wangkussens en de binnenvoering dienen zich op de juiste plaats te bevinden.

Bevestig het sluitsysteem

Bevestig het sluitsysteem (kinbanden) zo strak mogelijk onder uw kaak zonder dat dit pijn veroorzaakt. De banden mogen geen speling hebben en moeten zich nauwsluitend om de kaak heen bevinden. Indien het sluitsysteem speling heeft kan uw helm mogelijk losraken of afgeworpen worden tijdens een ongeluk.

⚠ Waarschuwing Vertrouw niet op de drukknopjes voor een goede bevestiging van de helm. De drukknopjes zijn slechts aanwezig om te voorkomen dat de band in de wind wappert. Bevestig het retentiesysteem alleen op de volgende manier:

Dubbel D-sluiting

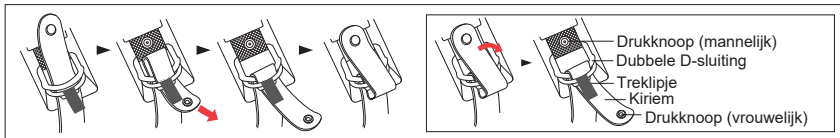

Uw helm op juiste wijze onderhouden

Bevestiging van schaal

⚠ Waarschuwing Breng geen verf, stickers, benzine of andere oplosmiddelen aan op deze helm.

Gebruik alleen de goedgekeurde methodes hier beschreven om de helm te reinigen. Het gebruik van overige niet-goedgekeurde chemicaliën of methoden kan de schaal van de helm of de voering mogelijk beschadigen. Een beschadigde helm verhoogt mogelijk het risico op ernstig letsel of overlijden in het geval van een ongeluk.

Glanzende laklaag; HJC raadt aan om uw helm schoon te maken met producten die specifiek zijn gemaakt voor het schoonmaken en lakken van auto's. Alle HJC helmen worden afgewerkt met een onderlaag/heldere laklaag ontworpen voor auto's. Boenmiddelen kunnen gebruikt worden als een diepgaande reiniging voor het verwijderen van vele krassen en slijtageplekken. Volg de productinstructies nauwkeurig op. Overmatig boenen met boenmiddelen kan lichte schuurplekken tot gevolg hebben die de laklaag van uw helm dof kunnen maken. Stickers en decalco's laten na verwijdering kleverige resten achter. Maak gebruik van alcoholdoekjes voor het verwijderen van deze kleverige resten. Zorg ervoor dat u onmiddellijk overmatige vloeistof wegveegt en reinig het gebied na het verwijderen van de resten met water en zeep. Gebruik geen overmatige kracht tijdens het schoonboenen maar pas meerdere lichte bewegingen toe.

Niet glanzende laklaag; voor onze matte helmen (niet glanzend) raden wij het gebruik van warm water en milde zeep aan. Pas meerdere behandelingen toe in het geval van hardnekkig vuil. Zet geen overmatige kracht en gebruik geen boenmiddelen tijdens het schoonmaken van de oppervlakte daar er een "glanzend" effect kan ontstaan, welke het matte uiterlijk teniet doet.

1. Het wordt aanbevolen de helmen binnen een dag te reinigen van stof, insecten of grasresten.

■ Reinigingsmethodes

1) Reinig de helm met een zachte doek en warm water.

2) In geval van hardnekkige resten, droog de helm af en verwijder deze met een rubberen gum.

※ Gebruik bij het schoonmaken van de helm geen alcohol of oplosmiddelen, omdat deze de lak kunnen beschadigen.

2. Vermijd contact met oliën omdat deze uiterst moeilijk te reinigen zijn.

Schoonmaken van het interieur

Hoewel wij aanraden een helm iedere 3 tot 5 jaar te vervangen, kan de ophoping van zweet, vochtigheid en vuil er voor zorgen dat de kwaliteit van het weefsel en naden verslechteren met geurtjes tot gevolg. HJC raadt aan de uitneembare wangkussens te wassen met een standaard wasmachine en vervolgens in de open lucht te laten drogen (niet in de droger). Indien uw helm geen uitneembaar interieur heeft, raadt HJC aan deze te reinigen met een bacterie- en schimmelverwijderend product, zoals "Helmet Fresh".

Schoonmaken van ventilatiesleuven

Vuil en rommel kan in de ventilatiesleuven van uw HJC helm terechtkomen. Gebruik voor het reinigen van de ventilatiesleuven persluchtbusjes, deze worden tevens voor het schoonmaken van toetsenborden gebruikt. Het wordt aangeraden dat u alle uitneembare delen verwijderd voordat u hiermee begint.

Vervangingsonderdelen

⚠ Waarschuwing

Het gebruik van niet door HJC gefabriceerde vervangingsonderdelen kan de kans op ernstig letsel of overlijden in het geval van een ongeluk verhogen. Gebruik slechts HJC onderdelen speciaal gemaakt voor deze helm.

Breng geen aanpassingen aan uw helm aan

Het aanbrengen van aanpassingen aan uw helm kan de kans op ernstig letsel of overlijden in het geval van een ongeluk verhogen. Breng geen aanpassingen aan uw HJC helm aan. Aanpassingen omvatten het volgende:

- Boren van gaten;
- Snijden in de schaal, voering of banden;
- Het retentiesysteem aanpassen, inclusief het aanbrengen van een kinkapje;
- Verwijderen van onderdelen;
- Verven;
- Het aanbrengen van accessoires niet gefabriceerd door HJC voor deze helm.

Contacteer HJC indien u vragen heeft omtrent aanpassingen. Zie de achterzijde voor contactdetails.

⓪ Het correct opbergen van uw Helm en Vizier

⚠ Waarschuwing

Een onjuist opgeborgen helm en vizier kunnen beschadigd raken en hierdoor het risico op ernstig letsel of een dodelijk afloop bij een ongeval vergroten. Houd de helm en vizier op:

- Een koele en droge plaats,
- Uit de buurt van huisdieren en andere dieren,
- Uit de buurt van hitte boven 50°C en plaats het niet op of in de buurt van hete oppervlakken.
- Berg de helm veilig op in een donkere, droge kamer wanneer u deze voor een langere tijd niet meer gebruikt.

⓪ Vervangen van de helm

⚠ Waarschuwing

Hoewel uw HJC helm wordt vervaardigd uit materialen van de hoogst beschikbare kwaliteit om u een duurzaam product aan te bieden, zal deze eventueel vervangen moeten worden. Vervang uw helm onmiddellijk:

- Indien deze een impact ondergaan heeft; uw helm is slechts ontworpen voor één impact. Een impact kan de buitenschaal doen barsten of de impactabsorberende voering ineendrukken. Het is mogelijk dat deze schade niet voor het oog zichtbaar is. Iedere impact in het geval van een ongeluk of het laten vallen van de helm vanaf een afstand van slechts 120 cm is genoeg om uw helm te beschadigen.
- Indien de schaal, de voering of het retentiesysteem is beschadigd; de Schaal van de helm, de impact-absorberende voering en het retentiesysteem dienen zich in goede staat te bevinden zodat zij u de meeste bescherming kunnen bieden.

Zelfs indien uw helm niet beschadigd is dient u deze iedere 3 tot 5 jaar te vervangen, afhankelijk van de gebruiksfrequentie. Na verloop van tijd kunnen UV-stralen, kleverige substanties en het verouderen van de componenten uw helm beschadigen. Het dragen van een beschadigde helm kan de kans op ernstig letsel of overlijden in het geval van een ongeluk verhogen. Indien u niet zeker weet of u uw helm dient te vervangen, neem dan contact op met HJC Europa voordat u de helm weer gebruikt.

Van uw helm ontdoen

 **Waarschuwing** Indien u een nieuwe helm koopt dient u uw oude helm te vernietigen om er zeker van te zijn dat deze niet nogmaals gebruikt kan worden. Verkoop uw oude helm niet en geef deze niet weg, zelfs als deze niet beschadigd is. Na verloop van tijd zal het styropor in de helm zich aanpassen aan de vorm van uw hoofd. Indien iemand anders de helm in gebruik neemt zal de helm diegene geen optimale bescherming bieden.

Garantie

HJC geeft hierbij een gelimiteerde garantie aan de aankoper van een HJC helm dat deze vrij van materiaal- en fabricagefouten is.

Dekking

Deze garantie is enkel van toepassing indien het een fabrieksfout betreft en de garantieduur verschilt per HJC model. De RPHA series hebben een garantieduur van 5 jaar vanaf de datum van aankoop of 7 jaar vanaf de productiedatum, terwijl alle andere modellen een garantieduur van 3 jaar vanaf de datum van aankoop of 5 jaar vanaf de productiedatum hebben. (Afhankelijk van wat het eerste voorkomt) Deze garantie is niet van toepassing bij schade door gebruik, nalatigheid, modificaties, ongelukken, etc. Een verkleuring van fluorescerende helmen valt niet onder garantie aangezien dit typisch is voor deze kleuren. Dit kan vervagen of minder worden afhankelijk van de omgeving.

Disclaimer

Iedere garantie van verhandelbaarheid en iedere geïmpliceerde garantie wordt hierbij uitdrukkelijk ontkent. Hiernaast zal HJC niet aansprakelijk zijn voor de gevolgschaden van om het even welk soort.

Procedure

U kunt als volgt uw garantie claimen: verzamel uw helm, het aankoopbonnetje waarop de dag van uw aankoop vermeld wordt en een kort briefje waarop u de aard van uw probleem omschrijft en uw naam en telefoonnummer vermeld en verzend deze spullen naar de HJC dealer waar u de helm aangeschaft heeft.

VARNING

För din säkerhet är det viktigt att du läser igenom bruksanvisningen och alla varningsskyltar.

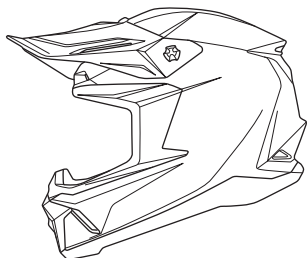

C50



Avancerad polykarbonatblandning (APC)



Avancerat kanalventilationssystem



Utformad för att ge perfekt passform för glasögonen



Avtagbar och tvättbar insida



Utbytbara kindkuddar i alla storlekar



Dubbel D-ring

※ Besök www.hjchelmets.com för mer information om HJC-hjälmår.

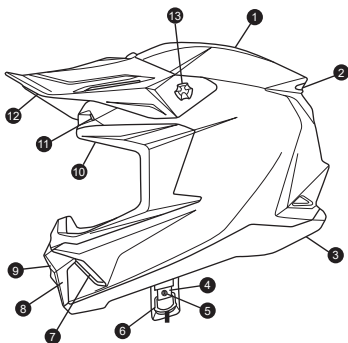

Demontering av munventildekoration

1. Dra i mittendelen av munventilen för att lossa den.

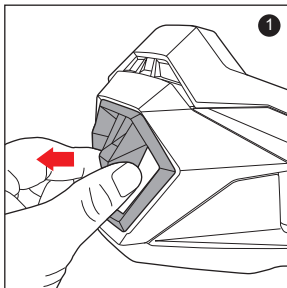

Installation av munventildekoration

1. Sätt först i den övre kroken på munventildekorationen.
2. Tryck på vänster och höger sidospets vertikalt för att snäppa dem på plats.
3. Tryck på vänster och höger sida av den nedre delen vertikalt för att snäppa dem på plats.

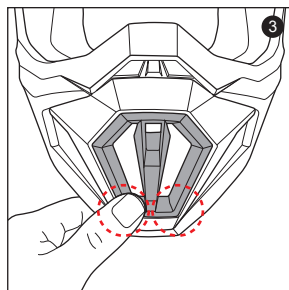
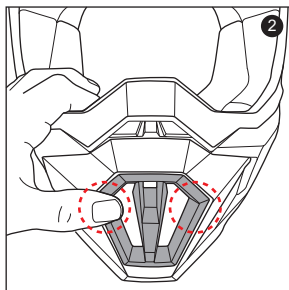
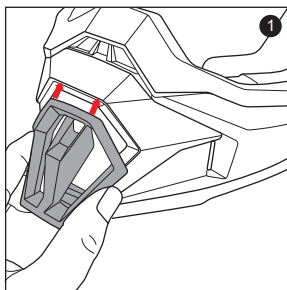

⚠ VARNING Kontrollera alltid att hjälmkuddar är installerade innan du använder hjälmen. En hjälm med saknad eller felaktigt installerade dynor kan öka risken för allvarliga skador eller dödsfall i en olycka.

Borttagning av kindkuddar

Det finns 3 tryckknappar som håller kinddynan på plats.

1. Bånd försiktigt bort kontrolldynan från insidan och släpp snäpparna.
2. Ta tag i kinddynan nära dess mitt och dra försiktigt loss den från hakremmen.

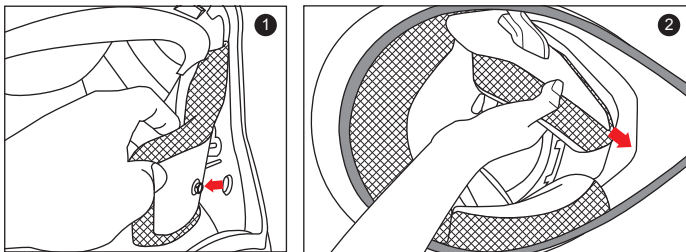

Installation av kindkuddar

1. För hakremmen genom öppningen i kindkudden.
2. Kläm fast kindkuddens 3 små hansnappar till de 3 honsnäpparna som är fästa på skalets insida.

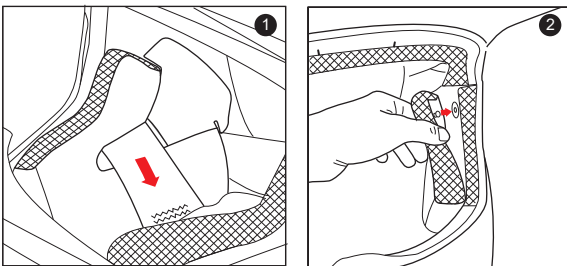

Borttagning av komfortliner

1. Ta tag i komfortfodret så nära plastbasen som möjligt och dra/bänd bort från hjälmen. Lägga märke till hur komfortfodrets plastsektion är i linje med skalets plasthylsa. Detta hjälper dig att orientera dig med ominstallationen.
2. Upprepa samma sak baktill.

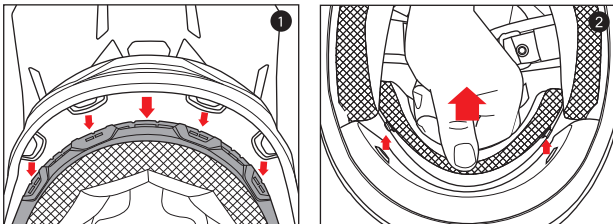

Installation av komfortfoder

1. Installera den främre sektionen först genom att rikta in plastskalet basen och komfortfodrets plastyhlsa, se till att mitt- och sidohålen är korrekt inriktade. Tryck på komfortfodrets plastyhlsa (mittdelen) in i mitten av kanalen som är inbyggd i plastskalet basen, arbeta dig utåt mot båda sidorna.
2. Rikta in och snäpp de två bakre snäpparna på plats.

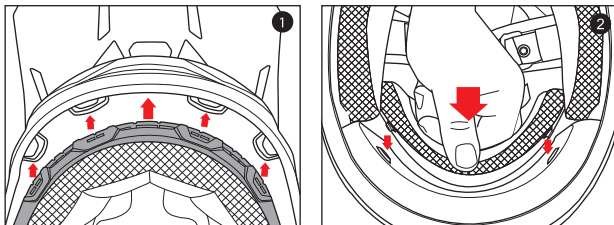

Viktig säkerhetsinformation

⚠ VARNING

Instruktionerna i denna handbok är utformade för att hjälpa dig att välja rätt hjälm, bära den på rätt sätt, ta hand om den, och vet när den ska bytas ut. Underlåtenhet att följa dessa instruktioner kan öka risken för allvarlig skada eller dödsfall vid en olycka. För att få bästa möjliga skydd från din hjälm bör du alltid göra följande:

- Bär din hjälm när du kör;
- Hantera din hjälm försiktigt för att undvika oavsiktlig skada; och
- Kör säkert – ta inga risker eftersom du bär hjälm.

Även om din HJC-hjälm är designad för att minska eller förhindra vissa skador när den bärs, kan ingen hjälm skydda dig från alla möjliga eller förutsebara effekter. Till exempel kan din hjälm inte skydda dig från ryggraden eller nacken skador. Dessutom finns det ingen garanti för att din hjälm kommer att FÖRHINDRA skador på det område av ditt huvud som är täckt. En olycka i låg hastighet kan till och med resultera i allvarliga skador eller dödsfall.

ÖVälja rätt hjälm

⚠ VARNING Köp aldrig en begagnad hjälm eller låna någon annans hjälm. Med tiden kommer skyddsskummet i hjälmarna att anpassa sig till konturerna av en användares huvud. En begagnad eller lånad hjälm ger kanske inte lika mycket skydd som en ny hjälm.

⚠ VARNING Att bära hjälm av fel storlek kan öka risken för allvarliga skador eller dödsfall i en olycka. En hjälm som är för stor för att ditt huvud kan lossna eller slås av vid en olycka. För att välja rätt storlek på hjälmen för ditt huvud, följ dessa instruktioner:

1. Mät ditt huvud. Vira ett måttband runt ditt huvud cirka en tum (2,5 cm) ovanför dina ögonbryn.
2. Använd storlekstabellen för att välja den hjälmstorlek som bäst motsvarar ditt huvudmått. Om din huvudstorlek hamnar mellan två hjälmstorlekar, prova först den större hjälmen och sedan den mindre.



Storleksdiagram

⚠ VARNING Storlekstabellen är endast för referens. Prova alltid hjälmen och följ instruktionerna i den här bruksanvisningen för en korrekt passform.

	XS	S	M	L	XL	2XL
Hattstorlek	6 3/4 - 6 7/8	6 7/8 - 7	7 1/8 - 7 1/4	7 1/4 - 7 3/8	7 1/2 - 7 5/8	7 3/4 - 7 7/8
Centimeter	54-55	55-56	57-58	58-59	60-61	62-63
Tum	21 1/4 - 21 5/8	21 5/8 - 22	22 3/8 - 22 7/8	22 7/8 - 23 1/4	23 5/8 - 24	24 3/8 - 24 3/4

3. Prova hjälmen genom att ta tag i båda hakremmarna för att dra hjälmen helt på huvudet, se till att toppen av ditt huvud är i kontakt med toppen av hjälmens insida.
4. Kontrollera att den sitter ordentligt. För att se till att din hjälm har rätt storlek, kontrollera att:
 - Hjälmens innerfoder sitter tätt runt ditt huvud.
 - Den övre dynan trycker stadigt mot ditt huvud.
 - Kinddynorna kommer i kontakt med dina kinder.
 - Det finns inget utrymme runt ditt bryn under innerfodret. Testa detta genom att försöka sätta in fingrarna. Om hjälmen inte sitter ordentligt, prova en mindre storlek.
5. Kontrollera ditt synfält när du försöker använda en hjälm. Vissa hjälmar kan hindra eller blockera din syn när tittar åt vänster, höger, upp eller ner.

⚠ VARNING Se alltid till att du kan se tillräckligt bra för att kunna köra din motorcykel på ett säkert sätt.

6. Testa hjälmens passform genom att placera händerna på varje sida av hjälmen. Håll huvudet orörligt, som möjligt, försök att rotera hjälmen från vänster till höger och sedan upp och ner. Om du kan känna hjälmens stoppning glider på huvudet, det är för stort, prova en storlek mindre. Du ska känna att hjälmen flyttar huden på din huvud och ansikte när du försöker flytta hjälmen.
7. Fäst stängningsystemet (hakremmen) så hårt som möjligt under din käke utan att orsaka smärta. Det får inte vara slack i remmen, och remmen måste sitta hårt mot din käke.
8. Testa stängningsystemet (hakremmen)
 - Lägg händerna på baksidan av hjälmen och försök trycka av hjälmen genom att vrida den framåt.
 - Lägg händerna på framsidan av hjälmen ovanför pannan (eller på hakskyddet) och försök trycka hjälmen av genom att rotera bakåt.

⚠ VARNING Om hjälmen lossnar eller flyttas över dina ögon, prova en annan storlek eller en annan modell eller märke. Du måste kunna att se kanten i ditt övre synfält.

Upprepa steg 3 till 8 tills du hittar en hjälm som passar ditt huvud tätt och säkert.

ⓘ Använd din hjälm på rätt sätt

⚠ VARNING

För att minska risken för allvarig skada eller dödsfall och för att förhindra skador på din hjälm:

- **Justera aldrig dina hjälm tillbehör när du kör** – Gör bara hjälmjusteringar när du står stilla.
- **Tappa aldrig hjälmen** – Att tappa hjälmen kan spricka skalet eller skada det skyddande skummet. Skadan kanske inte syns. Din hjälm är endast designad för EN stöt. Se "Hjälmbyte" för mer information om vad du ska göra efter att hjälmen har tappats."
- **Bär aldrig något mellan huvudet och hjälmen** – detta kan minska effektiviteten hos din hjälm.
- **Häng eller haka aldrig fast din hjälm på något, inklusive spegelskaft eller sissy bars** - Om du gör det kan det skada hjälmens skyddsskum eller foder.
- **Använd aldrig insektsmedel på eller runt din hjälm** – insektsmedel kan skada ditt hjälmvisir, skal, skyddande skum eller andra komponenter.
- **Sätt aldrig hjälmen för bensin eller bensinångor** – bensin kan skada din hjälms visir, skal, skyddsskum eller andra komponenter.
- Om du har några frågor Om vilka andra ämnen som kan skada din hjälm, vänligen kontakta oss.
- **Använd alltid ögonskydd** – Använd alltid ögonskydd när du kör.
- **Var alltid uppmärksam på ljud** – Din hjälm kan försämra din hörsel. Din hjälm är dock inte en form av hörselskydd.
- Förvara alltid din hjälm i hjälmväska när den inte används för att minska oavsiktliga ytskador.

⚠ VARNING För att minska risken för allvarig skada eller dödsfall, använd alltid din hjälm på rätt sätt.

Inspektera din hjälm

För att säkerställa att din hjälm är i bästa skick för att maximera ditt skydd, inspektera alltid din hjälm för skador innan du kör:

- **Kontrollera visirskruvarna** – dra åt dem vid behov. Se till att inte dra åt några skruvar för hårt. Mittskruvarna kan gå av och visirskruvarna kan skada skruvhylsorna om de dras åt för hårt.
- **Kontrollera om hjälmen är skadad.** Om din hjälm är skadad eller sprucken, sluta använda den omedelbart. Se avsnittet "Hjälmbyte" för ytterligare information. Om din hjälm har tappats kanske du inte kan se skadan.
- **Kontrollera för slitna eller skadade delar.** Plastkomponenter kan slitas ut med tiden. Om du hittar slitna eller skadade delar, byt ut dem eller köp en ny hjälm. Se "Reservdelar" för information om byte av delar.

⚠ VARNING Om delar faller av under körning kan din syn blockeras vilket kan orsaka en olycka.

- **Kontrollera att hållarsystemet (hakremmen) inte är skadat.** Byt ut hjälmen om den är sliten eller sliten.
- **Kontrollera att alla kuddar är på plats.** Både kindkuddarna och kronkuddarna måste vara på plats.

Fäst stängningsystemet

Fäst fasthållningssystemet (hakremmen) så hårt som möjligt under din käke utan att orsaka smärta. Det måste finnas inget slack i remmen, och remmen måste sitta tätt mot din käke. Om stängningsystemet inte är tätt, din hjälmen kan lossna eller slås av vid en olycka.

⚠ VARNING Fäst fasthållningssystemet (hakremmen) så hårt som möjligt under din käke utan att orsaka smärta. Det måste finnas inget slack i remmen, och remmen måste sitta tätt mot din käke. Om stängningsystemet inte är tätt, din hjälmen kan lossna eller slås av vid en olycka.

Dubbel D-ring

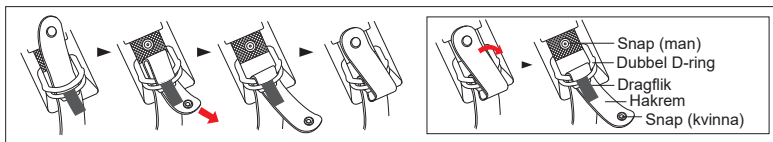

Underhåll din hjälm på rätt sätt

Skalrengöring

⚠ VARNING Applicera inte färg, klistermärken, bensin eller andra lösningsmedel på denna hjälm.

Använd endast godkända metoder för att rengöra hjälmen. Användning av andra ej godkända kemikalier eller metoder kan skada hjälmens skal eller foder. En skadad hjälm kan öka risken för allvarliga skador eller dödsfall i en olycka.

Glossy Finish. HJC rekommenderar att du rengör din hjälm med produkter avsedda för bilrengöring och polering. Alla HJC-hjälmarna har en baslack/klarlack för fordonstyp. "Rubbing" medel kan användas för djuprengöring för att ta bort många repor och repor. Följ produktens instruktioner noggrant. Överpolering med gnidningsmedel kan orsaka lätta skavsår som kan matta hjälmens finish. Klistermärken och dekaler lämnar klisterrester när de tas bort. Använd alkoholservetter för att ta bort limrester. Var noga med att omedelbart torka bort överflödigt vätska och rengöra området med tvål och vatten när limrester har tagits bort. Använd inte överdrivet tryck när du gnuggar när du försöker ta bort limrester, använd istället flera ljusbehandlingar.

Icke-blank finish. För våra hjälmarna med platt finish (icke-blank) rekommenderar vi att du använder varmt vatten och mild tvål. Använd flera behandlingar för tyngre smuts. Använd inte för högt tryck eller gnidningsmedel under rengöring ytan som en glänsande effekt kan skapas, vilket ger en platt finish."

1. Rengör hjälmarna från damm, insekter eller gräs inom en dag.

■ Städningsssteg

1) Rengör hjälmen med varmt vatten och trasa.

2) Om det finns rester kvar, torka av hjälmen och ta bort eventuella kvarvarande rester med gummisuddare.

※ Använd inte alkohol eller starka medel så som tinner för att rengöra hjälmen eftersom de kan skada färgen.

2. Undvik oljeförorening eftersom det är extremt svårt att rengöra när det väl exponerats.

Invändig rengöring

Även om vi rekommenderar att du byter hjälm vart tredje till femte år, ackumuleras svett, fukt och smuts kan försämra tyget och sömmarna och detta kan orsaka lukt. För att tvätta HJC avtagbara kuddar, handtvätt rekommenderas. Om du använder en tvättmaskin, använd den på "Ömtålig" och lufttorka. HJC rekommenderar inte att du använder torktumlare för de inre kuddarna eftersom det kan skada materialet. För icke-avtagbara interiörer rekommenderar HJC att man använder antibakterier och mjöldagg-eliminering produkter som t.ex. "Hjälm Fresh." eller annan liknande produkt.

Ventilerings rengöring

Smuts och skräp kan leta sig in i ventileringen av din HJC-hjälm. Tryckluftburkar som används för rengöring av tangentbord kan användas för att blåsa bort skräpet från ventilationssystemet. Det rekommenderas att du tar bort alla löstagbara kuddar innan du gör den här processen.

Reservdelar

⚠ VARNING

Kontrollera alltid att hjälmkuddar är installerade innan du använder hjälmen. En hjälm med saknade eller felaktigt installerade kuddar kan öka risken för allvarliga skador eller dödsfall i en olycka.

Ändra inte din hjälm

Att modifiera din hjälm kan öka risken för allvarliga skador eller dödsfall i en olycka. Modifiera inte din HJC-hjälm. Ändringar inkluderar följande:

- borra hål;
- skära i skal eller modifiera på skal på något sätt, foder eller rem;
- modifiera stängningssystemet, inklusive att lägga till en hakska;
- ta bort delar;
- målning; och
- fästa tillbehör som inte är tillverkade av HJC för denna hjälm.

Om du har frågor om ändringar, vänligen kontakta HJC, Se baksidan för kontaktinformation.

☑ Förvara din hjälm och visir på rätt sätt

⚠ VARNING En felaktigt förvarad hjälm och visir kan skadas och kan öka risken för allvarliga skador eller dödsfall i en olycka. Du borde:

- Förvara hjälm och visir på en sval och torr plats,
- Håll hjälm och visir borta från husdjur och andra djur,
- Håll hjälm och visir borta från värme över 50°C och sätt inte på eller nära varma ytor.
- När hjälmar lämnas ute i solen under längre perioder kan den blekna över tid.

☑ Byte av hjälm

⚠ VARNING Även om din HJC-hjälm är konstruerad med de bästa tillgängliga materialerna för att erbjuda en långvarig produkt, kommer den så småningom att behöva bytas ut. Byt omedelbart ut din hjälm om:

- Det har drabbats. Din hjälm är endast designad för EN stöt. En stöt kan spräcka det yttre skalet eller komprimera det stötdämpande innerskalet. Du kanske inte kan upptäcka denna skada. Varje kollision vid en krasch eller ett fall från så lågt som 1,5 meter är tillräckligt för att skada din hjälm.
- Skalet, fodret eller stängningssystemet är skadat. Hjälmskalet, det stötdämpande fodret och stängningssystem måste vara i gott skick för att ge dig det bästa skyddet.

Även om din hjälm inte har skadats behöver den bytas ut vart 3 till 5 år beroende på hur mycket du använder den. Med tiden kommer UV-strålar och åldrande av lim och komponenter att skada din hjälm. Att bära en skadad hjälm kan öka risken för allvarliga skador eller dödsfall i en olycka. Om du är osäker på om du behöver byta ut din hjälm, kontakta HJC innan du använder hjälmen igen.

Avfallshantering av hjälm

⚠ VARNING Om du köper en ny hjälm, förstör den gamla för att säkerställa att den inte kan återanvändas. Sälj eller ge inte bort din gamla hjälm, även om den inte är skadad. Med tiden kommer det skyddande skummet i hjälmen att anpassa sig till ditt huvuds konturer. Om någon annan använder den här hjälmen kommer den inte att ge dem lika mycket skydd.

HJC ger härmed en begränsad garanti till köparen av en HJC-hjälm att hjälmen är fri från defekter i material och utförande.

Rapportering

Denna garanti gäller endast tillverkarens defekter och garantiperioden varierar mellan HJC-modeller. RPHA-serien garanterar upp till 5 år från inköpsdatumet eller 7 år från tillverkningsdatumet, medan alla andra modeller garanterar upp till 3 år från den inköpsdatum eller 5 år från tillverkningsdatum (beroende på vilket som inträffar först. Denna garanti gäller inte för eventuella problem som uppstår från bärarens felaktiga användning, försumlighet, modifieringar, olyckor etc. En förändring av fluorescerande färg är inte föremål för garantin då detta) är en typisk egenskap för fluorescerande färg; det kan blekna eller försämrats beroende på användarens miljö.

varning

Alla garantier för säljbarhet och alla underförstådda garantier fransägs härmed uttryckligen. Dessutom ska HJC inte hållas ansvarigt för några följdskador.

Procedur

För att få garanti, vänligen ta med din hjälm, ditt kvitto som visar inköpsdatum och ett kort meddelande som innehåller en beskrivning av problemet, ditt namn och telefonnummer till den auktoriserade HJC-återförsäljaren som du köpte din hjälm från.

AVISO

Para sua segurança é importante que leia na íntegra o manual do proprietário e todas as etiquetas de aviso.

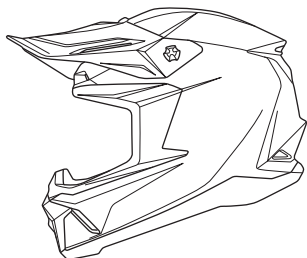

C50



Composto de policarbonato avançado (APC)



Sistema de Ventilação avançado com canalização



Concebido para proporcionar um encaixe perfeito dos óculos



Removíveis e laváveis



Intercambiáveis em todos os tamanhos de casco



Anilha em "D"-duplo

※ Por favor visite o site www.hjchelmets.com para mais informações sobre a HJC Capacetes.

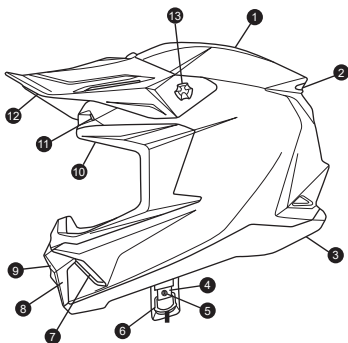

1. Casco externo
2. Aerofólio traseiro
3. Borda de borracha
4. Fita de queixo
5. Botão da cinta jugular
6. Anilha em "D"-duplo
7. Ventilação lateral do queixo
8. Respirador para a boca
9. Capa da ventilação da boca
10. Vedação da viseira
11. Fronte Vents
12. Pala
13. Parafuso da pala

Remoção da capa da ventilação da boca

1. Para o retirar, puxe a parte central da capa da ventilação da boca

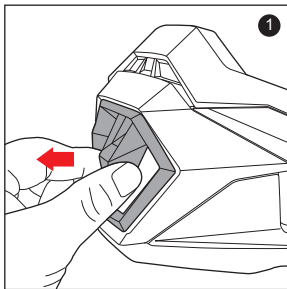

Instalação da capa da ventilação da boca

1. Introduzir primeiro o gancho superior da capa da ventilação da boca de boca.
2. Prima verticalmente os pontos laterais esquerdo e direito para os encaixar.
3. Prima verticalmente as partes esquerda e direita da parte inferior para as encaixar no lugar.

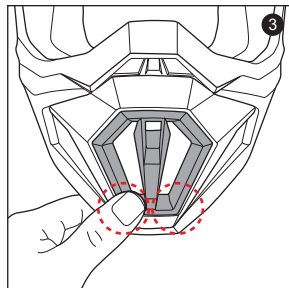
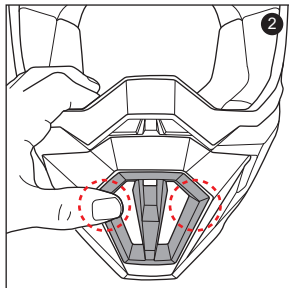
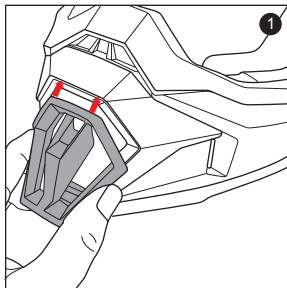

- AVISO** Certifique-se sempre de que o forro do capacete está instalado antes de utilizar o capacete. Um capacete com um forro em falta ou mal colocado pode aumentar o risco da ocorrência de lesões graves ou até de morte num acidente.

Remoção do forro lateral (bochechas)

Existem 3 encaixes que prendem a almofada de bochecha no lugar.

1. Afaste cuidadosamente o forro do interior, despreendendo os botões.
2. Segure o forro lateral perto do centro e retire-o com cuidado da cinta jugular.

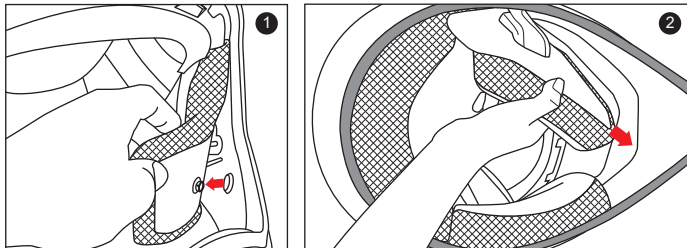

Instalação do forro lateral (bochechas)

1. Introduza a cinta jugular através da abertura localizada no forro lateral (bochechas).
2. Pressione o forro lateral (bochecha) sobre os botões até que os 3 botões do forro se prendam aos 3 botões da estrutura do capacete.

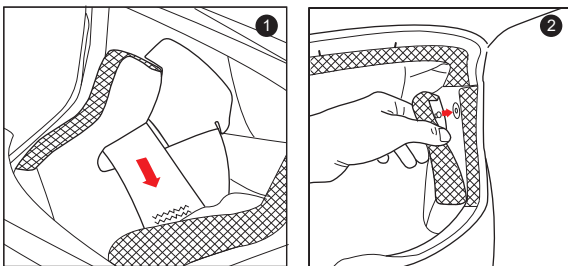

Remoção do forro interno

1. Segure o tecido do forro interno o mais próximo possível da base plástica do capacete force para fora do capacete. Observe como a parte plástica do forro interno se alinha com o suporte plástico do casco. Isto irá ajudá-lo durante o processo de instalação do forro.
2. Repita o mesmo procedimento na parte posterior.

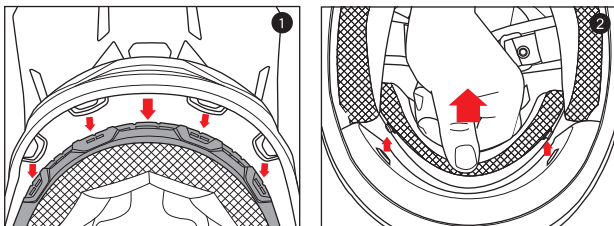

Instalação do forro interno

1. Instale a parte frontal primeiro pelo alinhamento da parte plástica do casco e a almofada superior, assegurando que o centro e os encaixes laterais estejam alinhados. Pressione o forro para o centro entre o casco e o forro fixo.
2. Alinhe e pressione os dois botões traseiros.

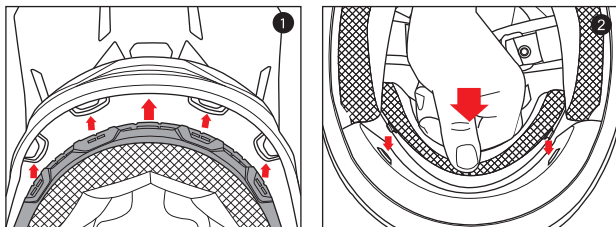

Informações importantes sobre segurança

AVISO

Este manual de instruções destina-se a ajudá-lo a escolher o capacete certo, a usá-lo adequadamente, a cuidar dele e a saber quando deve substituí-lo. Se não respeitar estas instruções pode aumentar o seu risco de lesão grave ou morte, em caso de acidente. Para conseguir a maior proteção possível do seu capacete, deve fazer sempre o seguinte:

- Usar o seu capacete quando pilota.
- Manusear o capacete com muito cuidado para evitar danos acidentais.
- Pilotar com segurança - não corra riscos só porque está usando um capacete.

Embora o seu capacete HJC seja desenhado para reduzir ou evitar algumas lesões quando é usado, não existe nenhum capacete que possa protegê-lo de todos os impactos eventuais ou previsíveis. Por exemplo, o seu capacete não pode protegê-lo de lesões na coluna ou no pescoço. Além disso, não há garantia de que o seu capacete irá prevenir lesões para a área da cabeça que é coberta. Um acidente de baixa velocidade pode até resultar em ferimentos graves ou morte.

Selecionando o capacete correto

- ▲ **AVISO** Não compre um capacete usado nem use um capacete emprestado por alguém. Com o passar do tempo, o forro dos capacetes ajusta-se à forma da cabeça do usuário. Um capacete já usado ou emprestado pode não oferecer a mesma proteção que um capacete novo.
- ▲ **AVISO** Usar um capacete que não seja do seu tamanho pode aumentar o seu risco de lesão grave ou morte, em caso de acidente. Um capacete demasiado grande para a sua cabeça pode saltar ou cair em caso de acidente. Para escolher o capacete do tamanho correto para a sua cabeça, siga estas instruções:

1. Comece medindo a sua cabeça. Coloque uma fita métrica à volta da cabeça cerca de 2.5 cm acima das sobrancelhas.
2. Utilize a nossa tabela para escolher o tamanho do capacete que se aproxima mais da medida da sua cabeça. Se a medida da sua cabeça ficar entre dois tamanhos de capacete, experimente primeiro o capacete maior e depois o menor.

Tabela de Medidas

- ▲ **AVISO** A tabela de medidas é apenas uma referência. Experimente sempre o capacete e siga este manual de instruções para que o tamanho seja o adequado.

	XS	S	M	L	XL	2XL
O tamanho certo	6 3/4 - 6 7/8	6 7/8 - 7	7 1/8 - 7 1/4	7 1/4 - 7 3/8	7 1/2 - 7 5/8	7 3/4 - 7 7/8
Em centímetros	54-55	55-56	57-58	58-59	60-61	62-63
Polegadas	21 1/4 - 21 5/8	21 5/8 - 22	22 3/8 - 22 7/8	22 7/8 - 23 1/4	23 5/8 - 24	24 3/8 - 24 3/4

3. Segure nas duas cintas do capacete e encaixe-o completamente na cabeça; a seguir, certifique-se de que a parte de cima da sua cabeça fica junto à parte superior do forro do capacete.
4. Verifique se o capacete está devidamente ajustado. Para ter a certeza de que o seu capacete tem o tamanho certo, verifique também se:
 - O forro do capacete fica bem justo à cabeça.
 - O forro superior encaixa bem na sua cabeça.
 - O forro lateral encosta nas suas bochechas.
 - Não existe nenhum espaço à volta da sua testa por baixo do forro interior. Teste isto tentando colocar os dedos dentro do capacete.

Se o capacete não ficar bem ajustado, experimente um tamanho menor.

5. Verifique o seu campo de visão quando experimentar um capacete. Alguns capacetes podem tapar ou impedir a visão quando se olha para a esquerda, para a direita, para cima ou para baixo.

▲ AVISO Verifique sempre se tem uma boa visibilidade para poder andar na sua moto com toda a segurança.

6. Verifique se o capacete está ajustado colocando as mãos de cada lado do capacete.

Mantenha a cabeça o mais imóvel possível, tente rodar o capacete da esquerda para a direita e depois para cima e para baixo. Se você sentir que o capacete escorrega sobre sua cabeça, ele está muito grande, então experimente um tamanho menor. À medida que tentar mover o capacete, deve sentir que este acompanha os movimentos da sua cabeça e do rosto.



7. Aperte o máximo possível o sistema de retenção por baixo do queixo, mas sem causar dor. A cinta jugular não pode ter nenhuma folga e deve ficar bem ajustada ao seu queixo.

8. Teste o sistema de retenção (cinta jugular) da seguinte maneira:

- Coloque as mãos na parte de trás do capacete e tente empurrá-lo rodando-o para a frente.
- Coloque as mãos na parte frontal do capacete por cima da sua testa (ou sobre a cinta jugular) e tente empurrar o capacete rodando-o para trás.



▲ AVISO Caso o capacete saia facilmente ou pressione os olhos, experimente outro tamanho, outro modelo ou outra marca. O seu campo de visão superior deve ser perfeito.

Repita os passos de 3 a 8 até encontrar um capacete que se ajuste à sua cabeça, que seja confortável e seguro.

Utilização correta do capacete

▲ AVISO Para diminuir o risco de lesões graves ou até morte e para ajudar a evitar danos no capacete:

- Nunca ajuste o capacete enquanto pilota - Realize apenas ajustes no capacete quando estiver parado.
- Não deixe cair o capacete ao chão - Se deixar cair o capacete no chão pode quebrar o casco ou danificar a espuma de proteção. Os danos poderão não estar visíveis. O seu capacete foi concebido para um só impacto. Consulte a seção "Substituição do capacete" para obter mais informações relativas ao que fazer depois do capacete cair no chão.
- Não coloque nada entre a sua cabeça e o capacete - Esta operação poderá diminuir a eficácia do capacete.
- Não pendure ou coloque o capacete em nenhum componente da moto, incluindo espelhos retrovisores ou proteções laterais da moto - Se o fizer pode provocar danos no forro.
- Não utilize repelente contra insetos no seu capacete ou à volta do capacete - O repelente contra insetos pode danificar a viseira, casco, forro ou outros componentes.
- Não exponha o capacete à gasolina ou a vapores produzidos pela gasolina - A gasolina pode danificar a viseira, casco, forro ou outros componentes.
- Se tiver alguma pergunta sobre outras substâncias que possam danificar o capacete, contate-nos.
- Utilize sempre uma proteção para os olhos - Sempre use óculos de proteção ao dirigir.
- Esteja alerta para os sons - O capacete pode prejudicar a sua audição. Contudo, o seu capacete não funciona como proteção auditiva.
- Guarde sempre o seu capacete no saco de tecido quando não o estiver utilizando, a fim de diminuir o risco de danos no casco do capacete.

AVISO Para diminuir o risco da ocorrência de lesões graves ou até morte, utilize o seu capacete sempre corretamente.

Inspecione o capacete

Para assegurar que o seu capacete está nas melhores condições para maximizar a sua proteção, verifique sempre o capacete antes de pilotar a sua moto:

- Verifique visor parafusos - retighten se for necessário. Certifique-se de não apertar qualquer excesso de parafusos. Centro de parafuso pode quebrar e parafusos visor pode tira o parafuso mangas-se ao longo apertada.
- Verifique se o capacete está danificado. Se o capacete estiver danificado ou partido, para de o utilizar imediatamente. Para obter mais informações, consulte a seção “Substituição do capacete”. Se o capacete cair ao chão, os danos podem não ser visíveis.
- Verifique se há componentes danificados ou desgastados. Os componentes em plástico podem se deteriorar com o passar do tempo. Se encontrar componentes danificados ou desgastados substitua-os ou compre um capacete novo. Consulte o tópico “Substituição de componentes” para obter informações relativas à substituição de componentes.

AVISO Se os componentes caírem ao chão enquanto pilota a moto, a sua visão pode ser bloqueada, o que pode provocar um acidente.

- Verifique o sistema de retenção (cinta jugular) para verificar se há estragos. Se estiver desgastada ou rasgada, substitua o capacete.
- Verifique se todos os forros estão bem colocados. O forro lateral (bochechas) e o forro para a parte de cima da cabeça têm de estar bem colocados.

Aperte o sistema de retenção

Aperte o sistema de retenção (cinta jugular), o mais ajustado possível sob o seu maxilar sem apertar demais. Se o sistema de retenção não estiver ajustado, o seu capacete pode deslocar-se ou sair da cabeça num acidente.

AVISO Não confie apenas no botão para fixar o capacete. O botão tem apenas por função evitar que a correia se solte ao vento. Aperte o sistema de retenção apenas da seguinte forma:

Anilha em "D" dupla

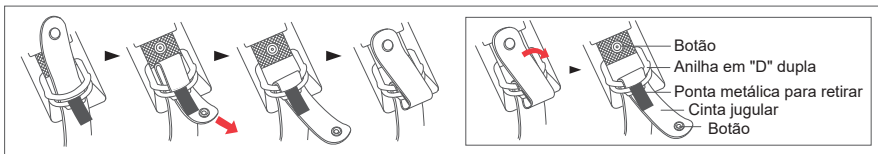

Manutenção correta do capacete

Limpeza do casco

AVISO Para diminuir o risco de lesões graves ou até morte e para ajudar a evitar danos no capacete:

Utilize apenas os métodos aprovados listados abaixo para limpar o capacete. A utilização de produtos químicos não aprovados, ou de métodos não recomendados, pode danificar o casco ou o forro do capacete. Um capacete danificado pode aumentar o risco de lesões graves ou até morte num acidente. Casco com acabamentobrilhante. A HJC recomenda que o capacete seja limpo com produtos desenvolvidos para limpeza e polimento de automóveis. Todos os capacetes HJC possuem acabamento do tipo base de limpeza para automóveis. Os componentes para polimento podem ser utilizados para realizar uma limpeza profunda, a fim de remover muitos riscos e raspões. Siga atentamente as instruções relativas ao produto. O polimento excessivo em componentes de borracha pode provocar uma ligeira abrasão, o que pode prejudicar o acabamento do capacete. Os adesivos deixam resíduos aderentes quando são removidos. Para remover o resíduo aderente, utilize uma esponja macia com álcool. Certifique-se de que removeu imediatamente o líquido excedente e limpe a área com sabão e água quando o resíduo aderente for removido. Não utilize uma pressão excessiva enquanto realiza o polimento, ou quando tenta remover um resíduo aderente. A limpeza e/ou polimento deve ser movimentos suaves. Casco com acabamento sem brilho. Em relação aos capacetes com acabamento sem brilho, recomenda-se a utilização de água quente e um sabão suave. Não utilize uma pressão excessiva ou componentes de polimento enquanto limpa a superfície, porque pode ser criado um efeito “brilhante”, e prejudicar o aspecto de acabamento sem brilho.

1. Retire a poeira, insetos ou folhas acumuladas nos capacetes diariamente.

■ Progresso da limpeza

1) Limpe o capacete com água morna e uma flanela.

2) Se ainda houver algum resíduo, seque o capacete e remova qualquer resíduo de contaminação com uma borracha.

※ Não use nenhum tipo de álcool ou diluente para limpar o capacete, pois pode danificar a pintura.

2. Evite a contaminação com óleo, pois é extremamente difícil de limpar, uma vez exposto.

Limpeza interior

Embora nós recomendemos a troca do capacete a cada período de 3 a 5 anos, o acúmulo de suor, umidade e sujeira pode deteriorar o tecido e a costura e isso pode causar odor. Para lavar o forro removível HJC, recomenda-se a lavagem manual. Se você usa máquina de lavar roupa, utilize ar seco e a opção "Delicada". A HJC não recomenda o uso de secadora para o forro interno, pois isso pode danificar o material. Para as peças internas não-removíveis, a HJC recomenda o uso de produtos anti-bactérias e de eliminação de mofo.

Limpeza das entradas e saídas de ar

As sujeiras e os detritos podem ir em direção ao sistema de ventilação do capacete HJC. Os sprays de ar comprimido utilizadas para limpar teclados de computadores podem ser utilizadas para retirar os detritos do sistema de ventilação. Recomenda-se que remova os forros removíveis antes de realizar este processo.

Peças de Reposição

▲ AVISO

Sempre verifique e tenha certeza de que o forro completo está instalado antes de usar o capacete. Um capacete com falta de forro ou má instalação do mesmo pode aumentar o risco de sérios danos ou morte em caso de acidente.

Não modifique o seu capacete

Modificar o seu capacete pode aumentar o risco de sérios danos ou morte em caso de acidente. Não modifique seu capacete HJC como por exemplo:

- Furos / perfuração;
- Cortes no casco, forro ou cinta jugular;
- Modificações no sistema de retenção;
- Remover peças;
- Pintando; e
- Incluindo acessórios que não foram produzidos pela HJC para este capacete.

Se você tiver alguma dúvida sobre modificações, por favor contate a HJC. Verifique a contracapa para informações de contato.

○ Armazenando o seu capacete corretamente

▲ AVISO

Um armazenamento inapropriado do capacete poderá danificá-lo e poderá aumentar o risco de sérios danos ou morte em caso de acidente. Você deve:

- Armazenar o capacete em um local seco e arejado;
- Mantenha o capacete longe de animais domésticos (e outros animais);
- Mantenha o capacete longe de calor excessivo (acima de 50°C) e não o coloque perto ou sobre superfícies quentes.
- Quando o capacete é deixado ao sol durante períodos longos, a pintura pode desvanecer.

○ Substituição do capacete

▲ AVISO

Apesar do seu capacete HJC ser construído com os melhores materiais disponíveis para oferecer uma grande durabilidade, ele eventualmente deverá ser substituído. Substitua-o imediatamente se:

- Tiver sofrido um impacto. O seu capacete foi projetado para apenas UM impacto. Um impacto pode ter danificado o casco ou comprimir o revestimento de absorção de impacto. Você não poderá ser capaz de detectar este dano. Qualquer impacto em um acidente ou queda maior que 1 metro é suficiente para danificar o seu capacete.
- O casco, forro, ou sistema de retenção estiver danificado. O casco do capacete, o forro de absorção de impacto, e o sistema de retenção devem estar em uma boa condição para garantir a você o máximo de proteção.

Mesmo se o seu capacete não estiver danificado, ele precisa ser substituído a cada 3 a 5 anos dependendo do quanto você o utilizou. Ao longo do tempo, os raios UV e adesivos irão danificar o seu capacete. Utilizando um capacete danificado poderá aumentar o risco de sérios danos ou morte em caso de acidente. Se você não tiver certeza se precisa substituir o seu capacete, contate HJC antes de utilizar o seu capacete novamente.

Descarte do capacete

▲ AVISO

Se você comprar um capacete novo, destrua o antigo para garantir que ele não será utilizado. Não venda ou doe o seu capacete antigo, mesmo se ele não estiver danificado. Ao longo do tempo a espuma de proteção interna se ajusta ao contorno do seu rosto. Se outra pessoa utilizar este capacete ele não irá fornecer muita proteção.

Garantia

HJC estende uma garantia limitada ao comprador de um capacete HJC de que o capacete está livre de defeitos de materiais e de mão de obra.

Cobertura

Essa garantia se aplica à defeitos de fabricação apenas e os períodos de garantia dependem do modelo HJC. A série RPHA tem garantia de 5 anos da data da compra ou 7 anos da data de fabricação, enquanto outros modelos possuem garantia de 3 anos da data de fabricação e 5 anos da data de fabricação (o que ocorrer primeiro). Essa garantia não se aplica a quaisquer problemas que surjam do mau uso, negligência, modificações, acidentes, etc. Uma alteração nas cores fluorescentes não está sujeita a garantia como esta é uma característica típica das cores fluorescentes; elas podem desbotar dependendo do ambiente do usuário.

Desaprovação

Quaisquer garantias de comercialização e qualquer garantia implícita são expressamente negadas. Além disso, a HJC será responsável por quaisquer danos consequenciais.

Procedimento

Para receber a sua garantia, pegue o seu capacete, seu recibo mostrando a data da compra, e uma breve anotação que inclui a descrição do problema, seu nome, e número de telefone de um revendedor autorizado HJC onde você comprou seu capacete.

⚠ OSTRZEŻENIE

Dla Twojego bezpieczeństwa ważne jest, aby dokładnie przeczytać instrukcję obsługi oraz wszystkie etykiety ostrzegawcze.

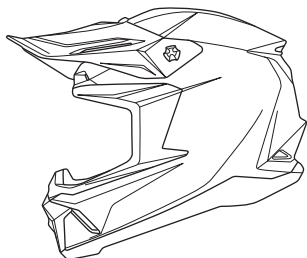

C50



Zaawansowany kompozyt poliwęglanowy (APC)



Zaawansowany system wentylacji z kanałami



Zaprojektowany dla idealnego dopasowania gogli



Wnętrze zdejmowane i nadające się do prania



Wymienne poduszki policzkowe we wszystkich rozmiarach



Double D-ring

※ Więcej informacji na temat kasków HJC znajdziesz na stronie www.hjchelmets.com.

⚠ OSTRZEŻENIE

Zawsze sprawdzaj, czy wkładki kasku są zamontowane przed jego użyciem. Kask z brakującymi lub nieprawidłowo zamontowanymi wkładkami może zwiększyć ryzyko poważnych obrażeń lub śmierci w razie wypadku.

Usuwanie poduszek policzkowych

Poduszkę policzkową mocuje się na 3 zatrzaskach.

1. Delikatnie podważ podkładkę kontrolną, odczepiając zatrzaski.
2. Chwyć poduszkę policzkową w pobliżu jej środka i delikatnie odłącz ją od paska pod brodą.

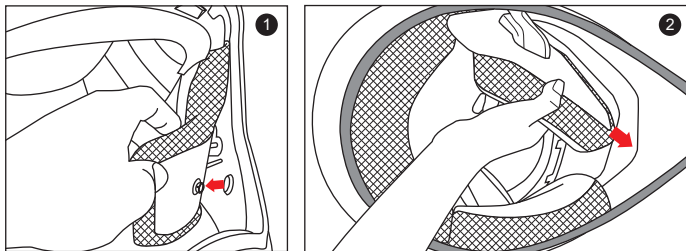

Montaż poduszki policzkowej

1. Przeciągnij pasek pod brodę przez otwór w poduszce policzkowej.
2. Zaczep trzy małe zatrzaski poduszki policzkowej w odpowiadające im zatrzaski w skorupie kasku.

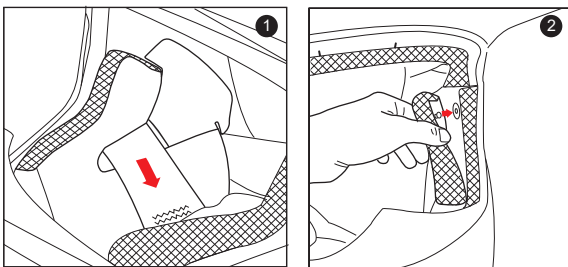

Demontaż wkładki Comfort Liner

1. Chwyć materiał wyściółki Comfort Liner jak najbliżej jej plastikowej podstawy i pociągnij/odchyl ją od kasku. Zwróć uwagę, jak plastikowa część wyściółki komfortowej dopasowuje się do plastikowego rękawa skorupy. Pomoże to w ponownym montażu.
2. Powtórz to samo z tyłu.

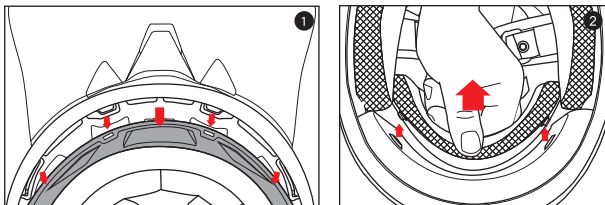

Montaż wyciółki Comfort Liner

1. Najpierw zamontuj przednią sekcję, wyrównując podstawę plastikowej skorupy i plastikową tuleję Comfort Liner, upewniając się, że otwory środkowe i boczne są prawidłowo wyrównane. Wciśnij plastikową tuleję Comfort Liner (część środkowa) do środka kanału, który jest wbudowany w podstawę plastikowej skorupy, pracując na zewnątrz w każdą stronę.
2. Dopasuj i zatrzasknij dwa tylne zatrzaski.

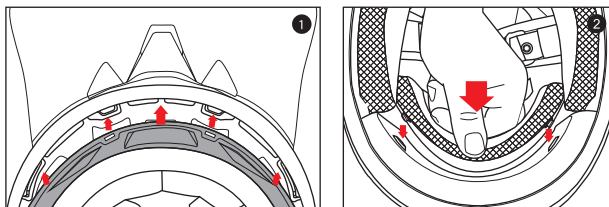

WAŻNE INFORMACJE DOTYCZĄCE BEZPIECZEŃSTWA

⚠ OSTRZEŻENIE

Instrukcje zawarte w tym podręczniku mają na celu pomóc Ci wybrać odpowiedni kask, prawidłowo go nosić, dbać o niego i wiedzieć, kiedy go wymienić. Nieprzestrzeganie tych instrukcji może zwiększyć ryzyko poważnych obrażeń lub śmierci w wypadku. Aby uzyskać jak największą ochronę dzięki kaskowi, zawsze powinieneś wykonywać następujące czynności:

- Podczas jazdy należy nosić kask;
- Obchodź się z kaskiem ostrożnie, aby uniknąć przypadkowego uszkodzenia;
- Jedź bezpiecznie – nie podejmuj ryzyka, mając na sobie kask.

Chociaż kask HJC został zaprojektowany tak, aby zmniejszać lub zapobiegać niektórym urazom podczas noszenia, żaden kask nie ochroni Cię przed wszystkimi możliwymi lub przewidywalnymi uderzeniami. Na przykład kask nie ochroni Cię przed urazami kręgosłupa lub szyi. Ponadto nie ma gwarancji, że kask ZAPOBIEGNIE urazom w osłoniętej części głowy. Wypadek przy niskiej prędkości może nawet skutkować poważnymi obrażeniami lub śmiercią.

Wybór odpowiedniego kasku

⚠ OSTRZEŻENIE Nigdy nie kupuj używanego kasku ani nie pożyczaj kasku od kogoś innego. Z czasem pianka ochronna w kaskach dopasuje się do kształtu głowy użytkownika. Używany lub pożyczony kask może nie zapewniać tak dużej ochrony jak nowy kask.

⚠ OSTRZEŻENIE Noszenie kasku o niewłaściwym rozmiarze może zwiększyć ryzyko poważnych obrażeń lub śmierci w wypadku. Kask, który jest za duży na głowę, może się przemieścić lub spaść w wypadku. Aby wybrać kask o odpowiednim rozmiarze do swojej głowy, postępuj zgodnie z poniższymi instrukcjami:

1. **Zmierz swoją głowę.** Owińmiarę wokół głowy około jednego cala (2,5 cm) nad brwiami.
2. **Użyj tabeli rozmiarów,** aby wybrać rozmiar kasku, który najbardziej odpowiada pomiarowi Twojej głowy. Jeśli rozmiar Twojej głowy mieści się między dwoma rozmiarami kasku, przymierz najpierw większy kask, a następnie mniejszy.

Tabela rozmiarów

⚠ OSTRZEŻENIE Tabela rozmiarów jest tylko do celów informacyjnych. Zawsze przymierzaj kask i postępuj zgodnie z instrukcjami w tej instrukcji, aby uzyskać odpowiednie dopasowanie.

	XS	S	M	L	XL	2XL
Rozmiar głowy	6 3/4 - 6 7/8	6 7/8 - 7	7 1/8 - 7 1/4	7 1/4 - 7 3/8	7 1/2 - 7 5/8	7 3/4 - 7 7/8
Centymetr	54-55	55-56	57-58	58-59	60-61	62-63
Cal	21 1/4 - 21 5/8	21 5/8 - 22	22 3/8 - 22 7/8	22 7/8 - 23 1/4	23 5/8 - 24	24 3/8 - 24 3/4

- Przymierz kask**, chwytając oba paski pod brodą i naciągając go całkowicie na głowę. Upewnij się, że górna część głowy styka się z górną częścią wnętrza kasku.
- Sprawdź, czy kask jest dobrze dopasowany.** Aby upewnić się, że rozmiar kasku jest odpowiedni, sprawdź, czy:
 - Wewnętrzna wyściółka kasku ściśle przylega do głowy.
 - Górna podkładka mocno przylega do głowy.
 - Poduszki policzkowe stykają się z policzkami.
 - Nie ma wolnej przestrzeni wokół brwi pod wewnętrzną wyściółką. Sprawdź to, próbując włożyć palce.
 Jeśli kask nie przylega ściśle, należy przymierzyć mniejszy rozmiar.
- Sprawdź swoje pole widzenia, gdy przymierzasz kask.** Niektóre kaski mogą utrudniać lub blokować widoczność, gdy patrzysz w lewo, prawo, w górę lub w dół.

⚠ OSTRZEŻENIE Zawsze upewnij się, że widzisz wystarczająco dobrze, aby móc bezpiecznie prowadzić motocykl.

- Sprawdź dopasowanie kasku**, umieszczając dłonie po obu stronach kasku. Trzymając głowę tak nieruchomo, jak to możliwe, spróbuj obrócić kask z lewej do prawej, a następnie w górę i w dół. Jeśli czujesz, że wyściółka kasku przesuwana się po głowie, jest za duża, spróbuj o rozmiar mniejszy. Powinieneś poczuć, jak kask porusza skórą na głowie i twarzy, gdy próbujesz poruszać kaskiem.



- Zapnij system mocowania (pasek pod brodą)** tak mocno, jak to możliwe pod szczęką, nie powodując bólu. Pasek nie może być luźny, a pasek musi ściśle przylegać do szczęki.

- Przetestuj system retencji (pasek pod brodą)**
 - Połóż dłonie na tylnej części kasku i spróbuj zepchnąć kask, obracając go do przodu.
 - Połóż dłonie na przedniej części kasku nad czołem (lub na osłonie podbródka) i spróbuj zepchnąć kask, obracając się do tyłu.



⚠ OSTRZEŻENIE Jeśli kask spadnie lub przesunie się na twoje oczy, wypróbuj inny rozmiar lub inny model lub markę. Musisz widzieć krawędź w górnym polu widzenia.

Powtarzaj kroki od 3 do 8, aż znajdziesz kask, który będzie dobrze i bezpiecznie przylegał do Twojej głowy.

0 Prawidłowe używanie kasku

⚠ OSTRZEŻENIE

Aby zmniejszyć ryzyko poważnych obrażeń lub śmierci i pomóc zapobiec uszkodzeniu kasku:

- **Nigdy nie dostosowuj akcesoriów kasku podczas jazdy** – dokonaj regulacji kasku wyłącznie po zatrzymaniu się.
- **Nigdy nie upuszczaj kasku** – upuszczenie kasku może spowodować pęknięcie skorupy lub uszkodzenie pianki ochronnej. Uszkodzenie może nie być widoczne. Kask jest przeznaczony tylko do JEDNEGO uderzeń. Więcej informacji na temat tego, co należy zrobić po upuszczeniu kasku, znajdziesz w części „Wymiana kasku”.
- **Nigdy nie zakładaj niczego między głowę a kask** – może to zmniejszyć skuteczność kasku.
- **Nigdy nie wieszaj ani nie zaczepiaj kasku o nic**, w tym o drążki lusterek lub pałaki zabezpieczające. Może to spowodować uszkodzenie pianki ochronnej lub wyściółki kasku.
- **Nigdy nie stosuj środka odstraszonego owady na kasku lub w jego pobliżu** – środek odstraszący owady może uszkodzić wizjer, skorupę, piankę ochronną lub inne elementy kasku.
- **Nigdy nie wystawiaj kasku na działanie benzyny lub oparów benzyny** – Benzyna może uszkodzić wizjer, skorupę, piankę ochronną lub inne elementy kasku.
- Jeśli masz pytania dotyczące innych substancji, które mogą uszkodzić Twój kask, skontaktuj się z nami.
- **Zawsze dbaj o ochronę oczu** – Zawsze dbaj o ochronę oczu podczas jazdy.
- **Zawsze bądź czujny na dźwięki** – Twój kask może osłabiać słuch. Jednak kask nie jest formą ochrony słuchu.
- Aby zmniejszyć ryzyko przypadkowego uszkodzenia powierzchni kasku, zawsze przechowuj go w pokrowcu, gdy go nie używasz.

⚠ OSTRZEŻENIE Aby zmniejszyć ryzyko poważnych obrażeń lub śmierci, zawsze używaj kasku prawidłowo.

Sprawdź swój kask

Aby mieć pewność, że Twój kask jest w najlepszym stanie i zapewnia Ci maksymalną ochronę, zawsze przed jazdą sprawdź, czy nie ma żadnych uszkodzeń:

- **Sprawdź śruby wizjera** – Dokręć je, jeśli to konieczne. Uważaj, aby nie dokręcać zbyt mocno. Śruby centralne mogą pęknąć, a śruby wizjera mogą uszkodzić tuteje, jeśli zostaną nadmiernie dokręcone.
- **Sprawdź, czy kask nie jest uszkodzony**. Jeśli kask jest uszkodzony lub pęknięty, natychmiast przestań go używać. Więcej informacji znajdziesz w sekcji „Wymiana kasku”. Jeśli kask został upuszczony, możesz nie być w stanie zobaczyć uszkodzeń.
- **Sprawdź, czy nie ma zużytych lub uszkodzonych części**. Elementy plastikowe mogą się z czasem zużywać. Jeśli znajdziesz zużyte lub uszkodzone części, wymień je lub kup nowy kask. Informacje na temat wymiany części znajdują się w części „Części zamienne”.

⚠️ OSTRZEŻENIE Jeśli podczas jazdy odpadną jakieś części, widoczność może zostać ograniczona, co może być przyczyną wypadku.

- **Sprawdź system mocowania (pasek pod brodą) pod kątem uszkodzeń**. Jeśli jest postrzępiony lub rozdarty, wymień kask.
- **Upewnij się, że wszystkie wkładki są na swoim miejscu**. Zarówno wkładki policzkowe, jak i wkładki górne muszą być prawidłowo umieszczone.

Zamocuj system retencyjny

Zapnij system mocowania (pasek pod brodą) tak mocno, jak to możliwe pod szczęką, nie powodując bólu. Pasek nie może być luźny, a pasek musi ściśle przylegać do szczęki. Jeśli system mocowania nie jest ciasny, kask może się przemieścić lub spaść w wypadku.

⚠️ OSTRZEŻENIE Nie polegaj na zatrzasku, aby zabezpieczyć kask. Zatrzask jest przeznaczony wyłącznie do zapobiegania trzepotaniu paska w powietrzu. Zapnij system mocowania tylko w następujący sposób:

Podwójny pierścień D

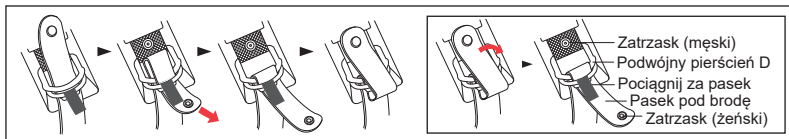

📌 Prawidłowa konserwacja kasku

Czyszczenie skorupy

⚠️ OSTRZEŻENIE Nie nakładać na kask farby, naklejek, benzyny ani innych rozpuszczalników.

Do czyszczenia kasku należy używać wyłącznie zatwierdzonych metod. Stosowanie innych niezatwierdzonych środków chemicznych lub metod może uszkodzić skorupę lub wyściółkę kasku. Uszkodzony kask może zwiększyć ryzyko poważnych obrażeń lub śmierci w wypadku.

Błyszczące wykończenie. HJC zaleca czyszczenie kasku produktami przeznaczonymi do czyszczenia i polerowania samochodów. Wszystkie kaski HJC są wykończone lakierem bazowym/lakierem bezbarwnym typu samochodowego. Pasty polerskie można stosować do głębokiego czyszczenia w celu usunięcia wielu zarysowań i otarć. Należy dokładnie przestrzegać instrukcji produktu. Nadmierne polerowanie pastami polerskimi może powodować lekkie otarcia, które mogą zmatowić wykończenie kasku. Naklejki i kalkomanie pozostawiają resztki kleju po usunięciu. Aby usunąć resztki kleju, należy użyć wacików nasączonych alkoholem. Należy natychmiast zetrzeć nadmiar płynu i wyczyścić obszar mydłem i wodą po usunięciu pozostałości kleju. Nie należy stosować nadmiernego nacisku podczas pocierania podczas próby usunięcia pozostałości kleju, zamiast tego należy zastosować wielokrotne zabiegi świetlne.

Wykończenie bez połysku. W przypadku naszych kasków z wykończeniem płaskim (bez połysku) zalecamy stosowanie ciepłej wody i łagodnego mydła. W przypadku cięższych zabrudzeń należy stosować kilka zabiegów. Nie należy stosować nadmiernego nacisku ani środków polerujących podczas czyszczenia powierzchni, ponieważ może to spowodować powstanie efektu „połysku”, co spowoduje spłyсение wyglądu wykończenia płaskiego.

1. Prosimy o czyszczenie kasków z kurzu, owadów i trawy w ciągu jednego dnia.

■ Proces czyszczenia

1) Wyczyść kask ciepłą wodą i szmatką.

2) Jeśli pozostaną jakieś pozostałości, osusz kask i usuń wszelkie pozostałe zanieczyszczenia gumką.

※ Do czyszczenia kasku nie należy używać alkoholu ani rozcieńczalników, gdyż mogą one uszkodzić farbę.

2. Unikaj zanieczyszczenia olejem, ponieważ po jego wystawieniu na działanie oleju niezwykle trudno je usunąć.

Czyszczenie wnętrza

Chociaż zalecamy wymianę kasku co 3 do 5 lat, nagromadzenie potu, wilgoci i brudu może pogorszyć stan tkaniny i szwów, co może powodować nieprzyjemny zapach. Aby wyprać wyjmowane wkładki HJC, zaleca się pranie ręczne. Jeśli używasz pralki, ustaw ją na „Delikatne” i wysusz na powietrzu. HJC nie zaleca używania suszarki wirowej do wkładek wewnętrznych, ponieważ może to uszkodzić materiał. W przypadku niewyjmowanych wkładek HJC zaleca stosowanie produktów antybakteryjnych i eliminujących pleśń, takich jak „Helmet Fresh.” lub innych podobnych produktów.

Czyszczenie otworów wentylacyjnych

Brud i zanieczyszczenia mogą przedostać się do otworów wentylacyjnych kasku HJC. Puszki ze sprężonym powietrzem używane do czyszczenia klawiatur komputerowych mogą być używane do wydmuchiwania zanieczyszczeń z układu wentylacyjnego. Zaleca się usunięcie wszelkich wyjmowanych wkładek przed wykonaniem tego procesu.

Części zamienne

▲ OSTRZEŻENIE Zawsze sprawdzaj, czy wkładki kasku są zamontowane przed użyciem kasku. Kask z brakującymi lub nieprawidłowo zamontowanymi wkładkami może zwiększyć ryzyko poważnych obrażeń lub śmierci w wypadku.

Nie modyfikuj swojego kasku

Modyfikacja kasku może zwiększyć ryzyko poważnych obrażeń lub śmierci w wypadku. Nie modyfikuj kasku HJC. Modyfikacje obejmują:

- wiercenie otworów;
- cięcie skorupy, wkładki lub paska;
- modyfikacja systemu retencji, w tym dodanie miseczki podbródkowej;
- usuwanie części;
- malarstwo; i
- mocowanie akcesoriów, które nie zostały wyprodukowane przez HJC dla tego kasku.

Jeśli masz pytania dotyczące modyfikacji, skontaktuj się z HJC. Dane kontaktowe znajdują się na tylnej okładce.

OPrawidłowe przechowywanie kasku i wizjer

▲ OSTRZEŻENIE Nieprawidłowo przechowywany kask i szyba mogą ulec uszkodzeniu i zwiększyć ryzyko poważnych obrażeń lub śmierci w wypadku. Należy:

- Przechowywać kask i wizjer w chłodnym i suchym miejscu,
- Trzymaj kask i wizjer z dala od zwierząt domowych i innych zwierząt,
- Trzymać kask i osłonę przeciwsłoneczną z dala od źródeł ciepła o temperaturze powyżej 50°C i nie umieszczać ich na gorących powierzchniach lub w ich pobliżu.
- Jeśli kask pozostanie na słońcu przez dłuższy czas, może z czasem wyblaknąć.

OWymiana kasku

▲ OSTRZEŻENIE Chociaż Twój kask HJC jest wykonany z najlepszych dostępnych materiałów, aby zapewnić długotrwały produkt, ostatecznie będzie wymagał wymiany. Natychmiast wymień kask, jeśli:

- Uległ uderzeniu. Twój kask jest zaprojektowany tylko na JEDNO uderzenie. Uderzenie może spowodować pęknięcie zewnętrznej powłoki lub ściśnięcie pochłaniającej uderzenia wyściółki. Możesz nie być w stanie zauważyć tego uszkodzenia. Każde uderzenie w wypadku lub upadek z wysokości zaledwie 4 stóp wystarczy, aby uszkodzić kask.
- Skorupa, podszewka lub system retencyjny są uszkodzone. Skorupa kasku, podszewka pochłaniająca uderzenia i system retencyjny muszą być w dobrym stanie, aby zapewnić Ci najlepszą ochronę.

Nawet jeśli kask nie został uszkodzony, należy go wymienić co 3 do 5 lat, w zależności od tego, jak często go używasz. Z czasem promienie UV, klej i starzenie się komponentów uszkodzą kask. Noszenie uszkodzonego kasku może zwiększyć ryzyko poważnych obrażeń lub śmierci w wypadku. Jeśli nie masz pewności, czy musisz wymienić kask, skontaktuj się z HJC przed ponownym użyciem kasku.

Utylizacja kasków

⚠ OSTRZEŻENIE Jeśli kupisz nowy kask, zniszcz stary, aby mieć pewność, że nie będzie można go ponownie użyć. Nie sprzedawaj ani nie oddawaj starego kasku, nawet jeśli nie został uszkodzony. Z czasem pianka ochronna w kasku dopasuje się do kształtu Twojej głowy. Jeśli ktoś inny użyje tego kasku, nie zapewni mu on tak dużej ochrony.

Gwarancja

HJC niniejszym udziela nabywcy kasku HJC ograniczonej gwarancji, że kask jest wolny od wad materiałowych i wykonawczych.

Zasięg

Niniejsza gwarancja dotyczy wyłącznie wad fabrycznych, a okres gwarancji różni się w zależności od modelu HJC. Seria RPHA jest objęta gwarancją do 5 lat od daty zakupu lub 7 lat od daty produkcji, podczas gdy wszystkie inne modele są objęte gwarancją do 3 lat od daty zakupu lub 5 lat od daty produkcji (w zależności od tego, co nastąpi wcześniej). Niniejsza gwarancja nie dotyczy problemów wynikających z niewłaściwego użytkowania, zaniedbania, modyfikacji, wypadków itp. przez użytkownika. Zmiana koloru fluorescencyjnego nie podlega gwarancji, ponieważ jest to typowa cecha koloru fluorescencyjnego; może on wyblaknąć lub ulec degradacji w zależności od środowiska użytkownika.

Zastrzeżenie

Wszelkie gwarancje przydatności handlowej i wszelkie gwarancje dorozumiane są niniejszym wyraźnie wyłączone. Ponadto HJC nie ponosi odpowiedzialności za jakiegokolwiek szkody następcze.

Procedura

Aby skorzystać z gwarancji, należy dostarczyć kask, paragon z datą zakupu i krótką notatkę zawierającą opis problemu, swoje imię i nazwisko oraz numer telefonu do autoryzowanego sprzedawcy HJC, u którego zakupiono kask.



Europe

1 rue Benjamin Silliman 67116

Reichstett-France

Tel. +33 (0)3 90 22 74 00

Fax. +33 (0)3 90 20 09 12

If you have any questions,

please email us at info@hjc-europe.com

America

511 S. Harbor Blvd. #V, La Habra,

California 90631

Tel. 562-407-2186

Fax. 562-802-7706

If you have any questions,

please e-mail us at support@hjchelmets.com

Manufacturer: HJC VINA LIMITED COMPANY
Khai Quang Industrial zone, Khai Quang Ward,
Vinh Yen City, Vinh Phuc Province, Vietnam
info@hjc-helmet.com

www.hjchelmets.com

Made In Vietnam